

SHIMANO STOPS

Elsystem från SHIMANO

Användarhandbok

E6100-serien

Bruksanvisning i original

INNEHÅLL

VIKTIGT MEDDELANDE	3
Viktig säkerhetsinformation	3
Till säkerhet	3
Funktioner i SHIMANO STEPS	7
Assistansläge	7
Starta din STEPS	8
Delarnas namn	11
Specifikationer	12
Förberedelse	13
Ladda batteriet	13
Laddarens LED-lampa	17
LED-lampa för batteri.....	17
Hantering av batteri	18
Montera och ta ur batteriet.....	19
Montera och ta bort cykeldatorn	24
Funktion	25
Slå på/stänga av strömmen	25
Normal användning.....	27
Slå på/stänga av lyset.....	29
Standardstatusskärm	30
Ändrar assistansläget.....	32
Gångassistansläge.....	33
Växla skärmen för färddata (SC-E6100).....	34
Ändra växlingsläge	35
Inställningsmeny (SC-E6100)	36
Öppna.....	36
Rensa	37
Klocka	38
Startläge	39
Bakgrundsbelysning	40

Ljusstyrka	41
Ljudsignal	42
Enhet	43
Språk	44
Typsnittsfärg.....	45
Justera	45
Växlingstidpunkt.....	46
Växlingsråd.....	47
Återställning av RD-skydd	48
Avsluta	48
Inställningar (EW-EN100)	49
Återställning av RD-skydd	49
Justera	49
Säkerhetskopiering av drivenhetens inställning.....	49
Anslutning till och kommunikation med enheter	50
Trådlösa funktioner	50
Fel och åtgärder	51
Felindikering via batteriets LED-lampa	51
Felmeddelanden på cykeldatorn	52
Felindikationer (EW-EN100).....	54
Felsökning	55



Användarhandböcker på andra språk finns på: <http://si.shimano.com>

VIKTIGT MEDDELANDE

- Kontakta inköpsstället eller en cykelhandlare för information om montering och justering av de produkter som inte finns i användarhandboken. En återförsäljarmanual finns tillgänglig för yrkesmekaniker på vår webbplats (<http://si.shimano.com>).
- Ta inte isär eller konstruera om produkten.
- Använd produkten i enlighet med lokala lagar och regelverk.
- Bluetooth®-ordmärket och -logotyperna är registrerade varumärken som tillhör Bluetooth SIG, Inc. och all användning av dessa varumärken av SHIMANO INC. sker under licens. Övriga varumärken och märkesnamn tillhör respektive ägare.

Läs av säkerhetskäl noga igenom användarhandboken innan du använder produkten och följ anvisningarna.

Viktig säkerhetsinformation

Kontakta inköpsstället eller en cykelhandlare om något behöver bytas ut.

Se till att beakta följande för att undvika brännskador eller andra skador från vätskeläckage, överhettning, brand eller explosioner.

Till säkerhet



Hantering av batteri

- Deformera inte och ta inte isär batteriet, och lägg inte på någon lödmetall direkt på batteriet. Att göra det kan orsaka läckage, överhettning, sprickor eller antändning av batteriet.
- Lämna inte batteriet nära värmekällor som exempelvis element. Värm inte upp batteriet och kasta inte in det i någon eld. Att göra det kan orsaka sprickor eller antändning av batteriet.
- Utsätt inte batteriet för kraftiga stötar och kasta det inte. Om detta inte beaktas kan det börja brinna, spricka eller överhettas.
- Placera inte batteriet i söt- eller saltvatten, och låt inte batteriets stiftanslutning bli blöta. Att göra det kan orsaka överhettning, sprickor eller antändning av batteriet.
- Använd avsedd laddare från SHIMANO och observera de angivna laddningsförhållandena vid laddning av batteriet. Annars kan batteriet överhettas, spricka eller antändas.

VARNING!

För en säker cykelfärd

- Fokusera inte för mycket på cykeldatorns skärm när du cyklar. Då kan olyckor inträffa.
- Kontrollera att hjulen har monterats ordentligt på cykeln innan du börjar cykla. Om hjulen inte är ordentligt monterade kan cykeln falla omkull och allvarliga skador kan uppstå.
- Om du cyklar på en strömdriven cykel bör du se till att du helt och hållet känner till cykelns startegenskaper innan du cyklar på landsvägar med flera filer och gångvägar. Om cykeln får en plötslig start kan olyckor uppstå.
- Kontrollera att cykelns lampor lyser innan du cyklar när det är mörkt.

Säker användning av produkten

- Se till att ta ur batteriet och laddningskabeln innan du drar kabeldragning eller fäster andra delar på cykeln. Annars kan du få en elektrisk stöt.
- När batteriet laddas när det är monterat i cykeln ska du inte röra cykeln. Batteriladdarens strömkontakt kan lossna och inte vara helt inkopplad i eluttaget, vilket utgör en brandrisk.
- När denna produkt monteras bör du se till att följa anvisningarna i användarhandboken. Det rekommenderas dessutom att du endast använder originaldelar från SHIMANO i sådana skeden. Om bultar och muttrar sitter löst eller om produkten skadas kan cykeln plötsligt falla omkull, och då kan allvarliga skador uppstå.
- Ta inte isär produkten. Att ta isär den kan leda till personskador.
- Spara användarhandboken på en säker plats för framtida användning när du har läst den.

Hantering av batteri

- Om någon läckande vätska från batteriet kommer in i ögonen ska du omedelbart skölja det drabbade området noggrant med exempelvis kranvatten utan att gnugga ögonen, och uppsök sedan läkarvård omedelbart. Om detta inte görs kan batteriets vätskor skada ögonen.
- Ladda inte om batteriet på platser med hög fuktighet eller utomhus. Att göra detta kan leda till en elektrisk stöt.
- Sätt varken i eller ta ur kontakten när den är blöt. Om detta inte beaktas kan elektriska stötar uppstå. Om det läcker vatten ur kontakten ska du torka den noggrant innan den stoppas in.
- Om laddningen av batteriet fortsätter efter 2 timmar efter den angivna laddningstiden ska du omedelbart koppla ur det från uttaget för att avbryta laddningen och sedan kontakta inköpsstället. Att inte göra det kan orsaka överhettning, sprickor eller antändning av batteriet.
- Använd inte batteriet om det har synbara repor eller annan yttre skada. Att göra det kan orsaka sprickor, överhettning eller problem med funktionen.
- Olika funktionstemperaturer för batteriet anges nedan. Använd inte batteriet vid temperaturer som inte anges nedan. Om batteriet används eller förvaras i temperaturer som är utanför dessa ramar kan brand, skador eller problem med funktionen uppstå.
 1. Vid urladdning: $-10\text{ }^{\circ}\text{C} - 50\text{ }^{\circ}\text{C}$
 2. Under laddning: $0\text{ }^{\circ}\text{C} - 40\text{ }^{\circ}\text{C}$

Rengöring

- Hur ofta underhåll behöver utföras beror på cyklingsförhållandena. Rengör regelbundet kedjan med en lämplig kedjerengörare. Använd inte under några omständigheter alkaliska eller sura rengöringsmedel för att ta bort rost. Om sådana rengöringsmedel används kan de skada kedjan, och då kan allvarliga skador uppstå.



FÖRSIKTIGHET!

För en säker cykelfärd

- Observera anvisningarna i cykelns användarhandbok för att cykla säkert.

Säker användning av produkten

- Kontrollera regelbundet batteriladdaren och adaptern, i synnerhet dess kabel, kontakt och hölje, för att se om det finns någon skada. Om laddaren eller adaptern är trasig ska du inte använda den förrän den har reparerats.
- Denna apparat är inte avsedd att användas av personer (inbegripet barn) som har nedsatt fysisk funktion, har nedsatt känsel, har nedsatt mental funktion eller har bristande erfarenhet och kunskap. Detta gäller såvida inte en person som ansvarar för dessa personers säkerhet övervakar eller instruerar dem om användning av denna apparat.
- Låt inte barn leka i närheten av den här produkten.

Hantering av batteri

- Lämna inte batteriet på en plats där det kan utsättas för direkt solljus, inuti ett fordon en varm dag eller på andra varma platser. Detta kan orsaka att batteriet börjar läcka.
- Om någon läckande vätska hamnar på huden eller kläderna ska den omedelbart sköljas bort med rent vatten. Den läckande vätskan kan skada huden.
- Förvara batteriet på en säker plats oåtkomligt för småbarn och husdjur.

Rengöring

- Om eventuella funktionsfel eller andra problem uppstår bör du kontakta inköpsstället.
- Försök aldrig modifiera systemet på egen hand, eftersom det kan orsaka problem med systemets funktion.

Obs!

Säker användning av produkten

- Se till att montera kåpor på kontakter som inte används.
- Vänd dig till en cykelhandlare för montering och justering av produkten.
- Produkten är utformad för att vara helt vattentät för att kunna hålla i våta förhållanden. Däremot ska du inte med avsikt lägga den i vatten.
- Rengör inte cykeln i en högtryckstvätt. Om det kommer vatten på någon av komponenterna kan funktionsproblem eller rost uppstå.

- Vänd inte cykeln upp och ner. Cykeldatorn eller växlingsomkopplaren kan skadas.
- Hantera produkten med varsamhet och undvik att utsätta den för kraftiga stötar.
- Även om cykeln fortfarande fungerar som en vanlig cykel när batteriet har tagits ur, så sätts inte lyset på om det är anslutet till elsystemet. Kom ihåg att användning av cykeln under sådana förhållanden kan anses bryta mot trafikregler.
- När batteriet laddas när det är monterat i cykeln ska du vara uppmärksam på följande:
 - När batteriet laddas bör du kontrollera att det inte finns något vatten på laddningsporten eller laddningskontakten.
 - Kontrollera att batteriet har låsts fast i batterifästet innan det laddas.
 - Avlägsna inte batteriet från batterifästet under laddning.
 - Cykla inte med laddaren inkopplad.
 - Sätt på kåpan till laddningsporten när batteriet inte laddas.
 - Stabilisera cykeln så att den inte faller omkull vid laddning.

Hantering av batteri

- När du fraktar en ström assisterad cykel i en bil ska du avlägsna batteriet från cykeln och placera cykeln på en stabil yta i bilen.
- Innan anslutning av batteriet bör du se till att det inte har samlats vatten eller smuts i kontakten där batteriet ska anslutas.
- Vi rekommenderar att du använder ett SHIMANO originalbatteri. Om ett batteri från en annan tillverkare används, läs batteriets instruktionsbok noggrant före användning.

Kasseringsinformation för länder utanför EU.



Den här symbolen gäller endast inom EU. Följ lokala regelverk vid kassering av använda batterier. Om du inte är säker kan du kontakta inköpsstället eller en cykelhandlare.

Anslutning och kommunikation med datorer

En enhet för PC-anslutning kan användas för att ansluta en dator till cykeln (system eller komponenter), och E-TUBE PROJECT kan användas för att utföra aktiviteter som anpassning av enskilda komponenter eller hela systemet och uppdatera inbyggd programvara.

- Enhet för PC-anslutning: SM-PCE1
- E-TUBE PROJECT: PC-program
- Inbyggd programvara: programvara i varje komponent

Anslutning och kommunikation med smarttelefoner eller surfplattor

Det går att anpassa enskilda komponenter eller systemet och uppdatera den inbyggda programvaran med hjälp av E-TUBE PROJECT för smarttelefoner/surfplattor när cykeln (system eller komponenter) har anslutits till en smarttelefon eller surfplatta via Bluetooth® LE.

- E-TUBE PROJECT: app för smarttelefoner/surfplattor
- Inbyggd programvara: programvara i varje komponent

Rengöring

- Numret på batterifästet är nödvändigt att ha vid köp av reservnycklar. Förvara det på en säker plats. Det finns plats att ange nyckels nummer på baksidan av den här användarhandboken. Ange nyckels nummer för säker förvaring och senare bruk.
- Kontakta inköpsstället för uppdateringar av produktens programvara. Den senaste informationen finns tillgänglig på SHIMANO-webbplatsen. Detaljer finns i avsnittet "Anslutning och kommunikation med PC".
- Använd inte förtunningsmedel eller andra lösningsmedel för att rengöra någon av produkterna. Sådana medel kan nämligen skada ytorna.
- Du bör regelbundet rengöra kedjehjulen med neutralt rengöringsmedel. Att rengöra kedjan med neutralt rengöringsmedel och smörja den kan dessutom vara ett effektivt sätt att förlänga kedjehjulen och kedjans livstid.
- Använd en fuktig trasa som vridits ur ordentligt när du rengör batteriet och plastkåpan.
- Kontakta inköpsstället vid eventuella frågor om hantering och underhåll.
- Produktgarantin gäller inte för naturligt slitage eller åldrande som uppstår vid normal användning.

Assistans

- Om inställningarna inte är korrekta, exempelvis vid för åtdragen kedjespänning, kan inte rätt assistanskraft uppnås. Om detta inträffar bör du kontakta inköpsstället.

<DU-E6110>

- Denna komponent är kompatibel med fotbromsar. Om vevarmen inte monteras på rätt plats eller om kedjespänningen inte har justerats på rätt sätt bör du kontakta inköpsstället, eftersom det kanske inte finns tillräckligt med assistansstyrka.

Etikett

- En del viktig information som finns i denna användarhandbok anges också på batteriladdarens etikett.

Funktioner i SHIMANO STEPS

- **Kompakt design med låg vikt**
- **Tyst och mjuk åkning**
- **System med hög växlingsprestanda (Vid elektronisk växling)**

Det här systemet använder precisionssensor vid växling, för att tillhandahålla en lämplig strömassistansnivå som regleras noggrant via datorstyrning.

- **Helautomatisk växling (Vid elektronisk 8/5-delad växling)**

Sensorerna känner av cyklingsförhållandena om du exempelvis cyklar i uppförsbacke eller motvind, eller på plan mark utan vind; Det automatiska växelsystemet använder datorstyrning för att göra cykelfärden mer trivsam.

- **Startläge (Vid elektronisk växling)**

Med den här funktionen kan du automatiskt nedväxling till en förinställd växel när du stannar cykeln, till exempel vid trafikljus, så att du kan börja cykla på en lätt växel.

* Om du växlar till en lägre växel än den aktuella växeln när cykeln står still kommer systemet inte att växla upp automatiskt.

- **Kompatibel med fotbroms (DU-E6110)**

Ger tillräcklig assistans på ett smidigt sätt.

- **Terrängbelysning**

Sportig, ger kraftfull assistans. Kan endast användas när det har ställts in av den färdigställda cykelns tillverkare.



- **Funktion för gångassistans (gångassistansläge)**

* Funktionen gångassistansläget kanske inte finns i vissa regioner.

* Vissa av de funktioner som anges ovan kan endast användas när den inbyggda programvaran har uppdaterats. Om den inte har uppdaterats bör du kontakta inköpsstället och uppdatera den inbyggda programvaran.

■ Assistansläge

Du kan välja ett SHIMANO STEPS-assistansläge för varje enskild applikation.

[HIGH]	[NORM] (Normal)	[ECO]
		
Branta uppförsbackar.	Mindre nedförsbacke eller jämn mark.	Distanscykling på plan mark.
När batterinivån blir låg minskar assistansnivån för att öka färdens räckvidd.		
[OFF]		
<ul style="list-style-type: none">• När du inte behöver strömassistans• När du är orolig över den återstående batteritiden		
[WALK]		
<ul style="list-style-type: none">• När du går och leder din E-BIKE packad med tungt bagage• När man går med en E-BIKE från ett cykelparkeringsgarage under marknivå. <p>* Detta läge kanske inte finns i vissa regioner</p>		

Starta din STEPS

1. Ladda batteriet.

Det är möjligt att ladda batteriet när det är monterat på cykeln.

För information, se "Ladda batteriet när det är monterat på cykeln".

<Batterityp fäst på nedre ramrör>

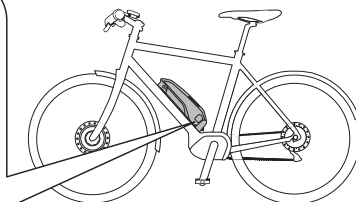
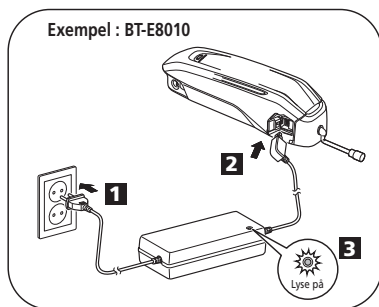

<Batterityp fäst på pakethållare>

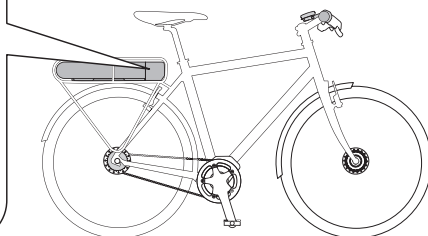
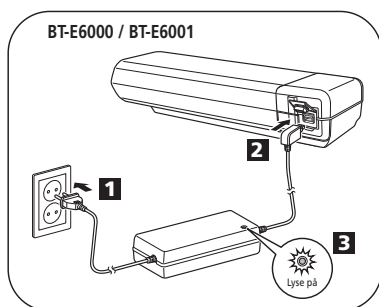

<Integrerat batteri>

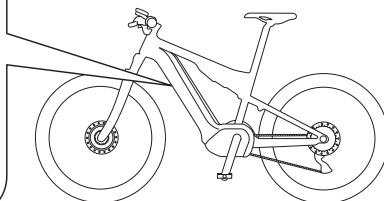
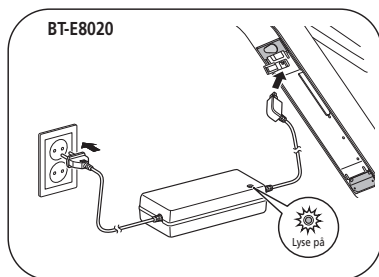

● Lyser	Laddning (inom 1 timme efter slutförd laddning)
☀ Blinkar	Laddningsfel

2. Slå på strömmen.

Upprepa detta förfarande för att stänga av strömmen.

<Batterityp fäst på nedre ramrör>

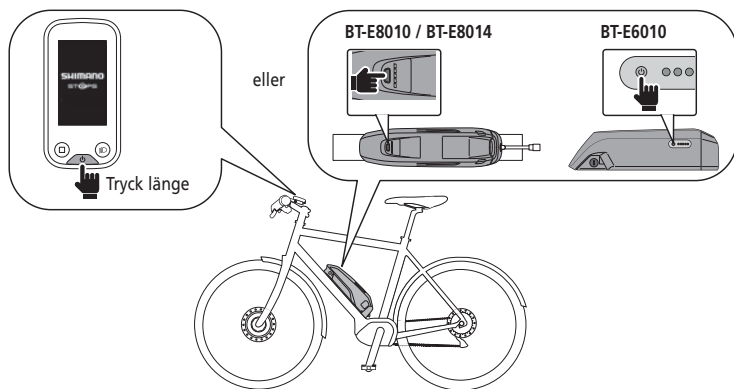

<Batterityp fäst på pakethållare>

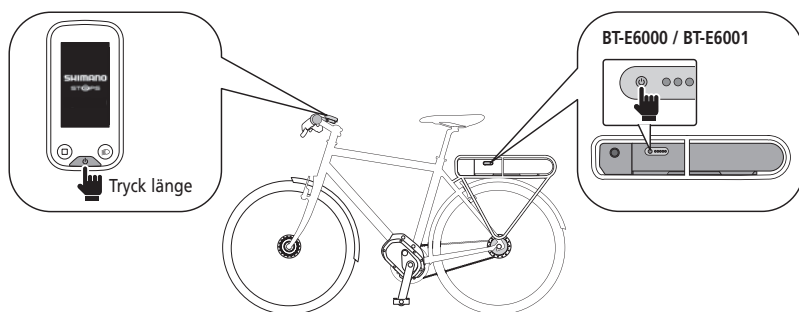

<Integrerat batteri>

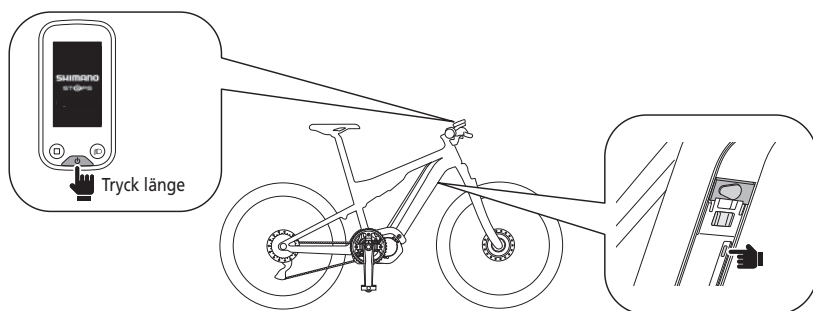

OBS!

Sätt inte foten på pedalen när du slår PÅ/AV strömmen.

3. Välj önskat assistansläge.

Cyklern är utrustad med antingen SC-E6100 eller EW-EN100.

* Assistansläget ställs in till [OFF] när strömmen slås på.

< SC-E6100 >

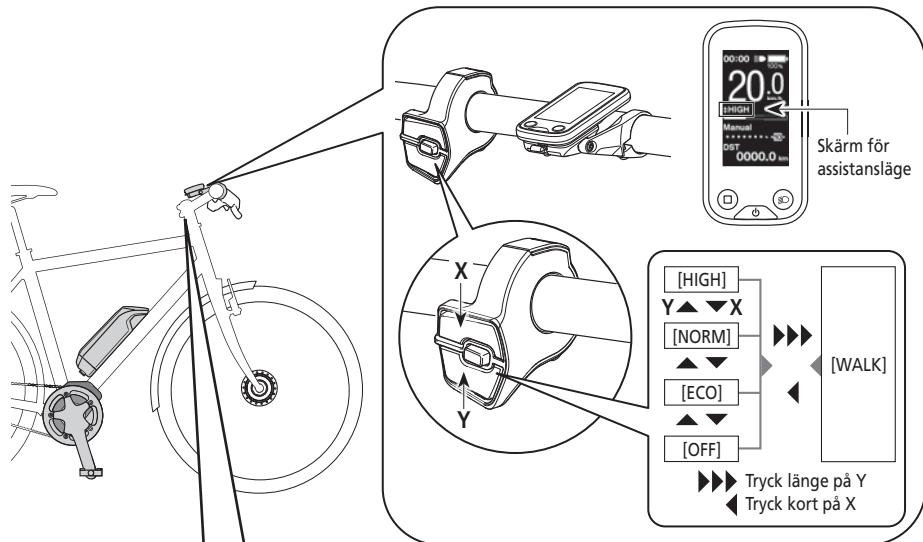

< EW-EN100 >

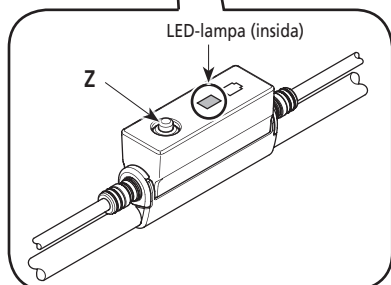

* För att ändra till assistansläget [WALK] är det nödvändigt att använda assistansomkopplaren ovan.

4. Cykla på cykeln.

Assistans startar när du börjar trampa.



SHIMANO STEPS stöder olika bromssystem.

Innan du börjar cykla, kontrollera bromssystemet på din cykel och hur man använder det.

5. Stäng av strömmen.



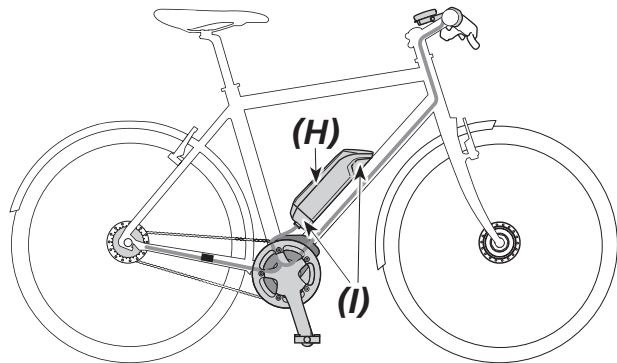
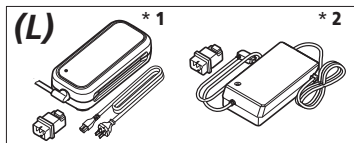
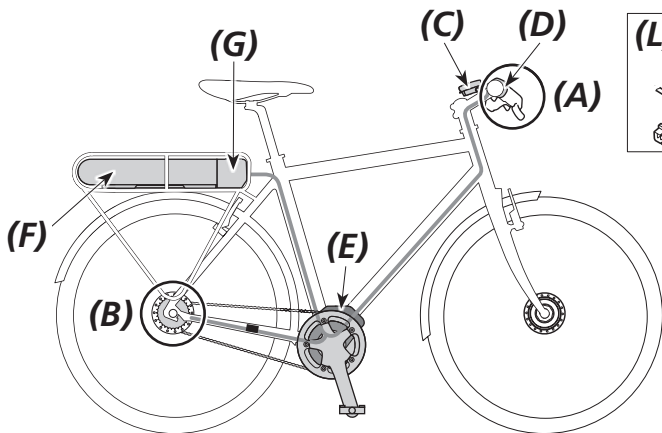

< Elektronisk växling >

(A) Växlingsomkopplare • SW-E6010

(B) Motorenhet + Inbyggt växelnav
Bakväxel (D12)

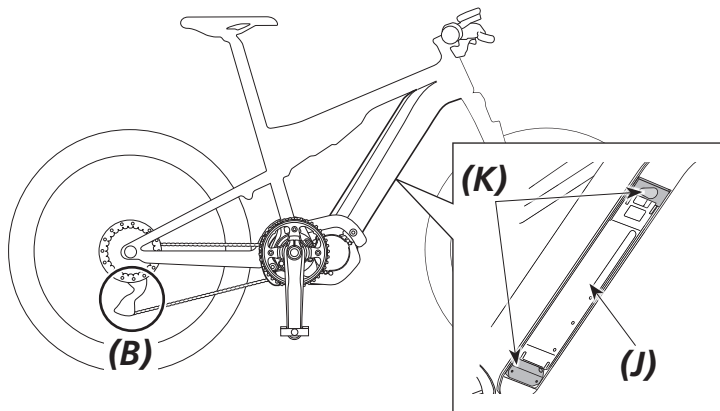
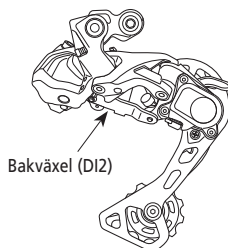
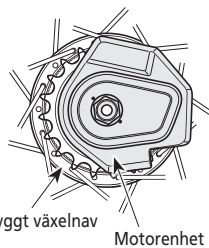

(C)	Cykeldator/Avgreningsdon [A]	<ul style="list-style-type: none"> • SC-E6100 • EW-EN100 	(H)	Batteri (typ fäst på nedre ramrör)	<ul style="list-style-type: none"> • BT-E6010 • BT-E8010³ • BT-E8014
(D)	Assistansomkopplare	<ul style="list-style-type: none"> • SW-E6010 	(I)	Batterifäste (typ fäst på nedre ramrör)	<ul style="list-style-type: none"> • BM-E6010 • BM-E8010
(E)	Drivenhet	<ul style="list-style-type: none"> • DU-E6100 • DU-E6110 	(J)	Batteri (integrerad typ)	<ul style="list-style-type: none"> • BT-E8020
(F)	Batteri (typ fäst på pakethållare)	<ul style="list-style-type: none"> • BT-E6000 • BT-E6001³ 	(K)	Batterifäste (integrerad typ)	<ul style="list-style-type: none"> • BM-E8020
(G)	Batterifäste (typ fäst på pakethållare)	<ul style="list-style-type: none"> • BM-E6000 	(L)	Batteriladdare * 1: EC-E6002 + SM-BCC1 * 2: EC-E6000	

*3 Om drivenhetens inbyggda programvara är version 3.2.6 eller tidigare, kanske batteriet inte fungerar normalt. Uppdatera den inbyggda programvaran via E-TUBE PROJECT.

Specifikationer

Temperaturintervall: Under urladdning	-10 – 50 °C	Batterityp	Litiumjonbatteri
Temperaturintervall: Under laddning	0 – 40 °C	Nominell kapacitet	Se användarhandboken beträffande batteriet. Se webbplatsen (http://si.shimano.com) för senaste information om handböcker.
Förvaringstemperatur	-20 – 70 °C	Märkspänning	36 V DC
Förvaringstemperatur (batteri)	-20 – 60 °C	Drivenhetstyp	Mittplacerad
Laddningsspänning	100 – 240 V AC	Motortyp	Borstlös likström
Laddningstid	Se användarhandboken beträffande batteriet. Se webbplatsen (http://si.shimano.com) för senaste information om handböcker.	Märkeffekt för drivenhet	250 W

* Den maximala hastigheten till vilken strömdriven assistans ges ställs in av tillverkaren och beror på var cykeln ska användas.

Förberedelse

Det går inte att använda batteriet direkt efter leverans.

Batteriet kan användas efter att det har laddats med den avsedda laddaren.

Se till att ladda det innan du använder det. Batteriet kan användas när dess LED tänds.

Vi rekommenderar att du använder ett SHIMANO originalbatteri. Om ett batteri från en annan tillverkare används, läs batteriets instruktionsbok noggrant före användning.

■ Ladda batteriet

Laddningstiden varierar beroende på batteriets återstående kapacitet och laddaren som används. Hänvisa till användarhandboken för laddare för den angivna laddningstiden.



FARA!

- Använd den kombination av batteri och laddare som företaget anger när du laddar batteriet, och följ de laddningsvillkor som företaget anger. Annars kan batteriet överhettas, spricka eller antändas.



FÖRSIKTIGHET!

- Om batteriet laddas medan det sitter i cykeln bör du vara försiktig så att du inte snubblar på laddarens kabel eller att något fastnar i den. Det kan leda till skador eller orsaka att cykeln faller. Då kan komponenterna skadas.

OBS!

- När du tar bort batteriladdarens strömkontakt från uttaget eller när du tar bort laddningskontakten från batteriet ska du inte dra ut den genom att dra i kabeln, annars kan de gå sönder.
- Om cykeln förvaras under en längre tid omedelbart efter inköp, måste batteriet laddas innan cykeln används för cykling. Så snart batteriet är laddat börjar det försvagas.
- Anslut till E-TUBE PROJECT och klicka på [Connection check] för att bekräfta om batteriet är ett originalbatteri från SHIMANO eller ett annat fabrikat.
- Ladda batterierna på en plan yta inomhus.

Laddning av batteriet som tagits ur cykeln

BT-E6000/BT-E6001/BT-E6010

Adapter (SM-BTE60) behövs för att ladda BT-E6000/BT-E6001/BT-E6010 när de tas ur från cykeln.

1. Anslut adaptorn till laddningskontakten.
2. Anslut laddarens strömkontakt till uttaget.
3. Anslut adaptorn till batteriets laddningsport.

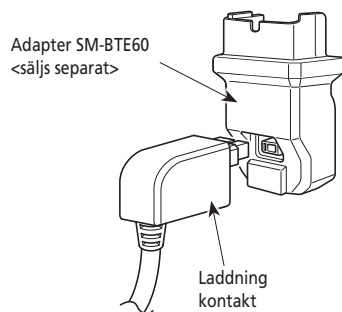

< BT-E6000/BT-E6001 >

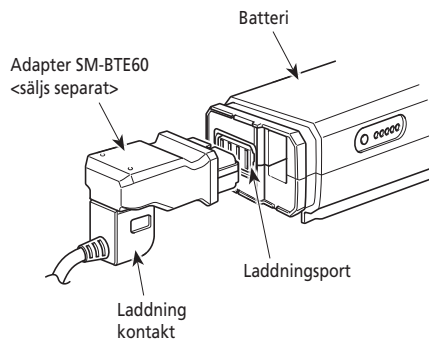

< BT-E6010 >

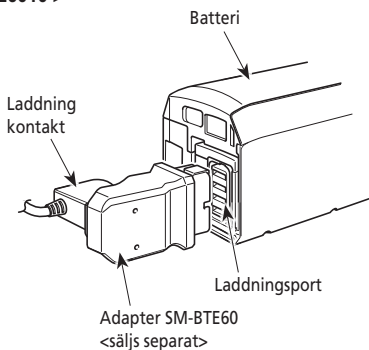

BT-E8010/BT-E8014/BT-E8020

1. Anslut batteriladdarens strömkontakt till uttaget.
2. Anslut laddningskontakten till batteriets laddningsport.

< BT-E8010/BT-E8014 >

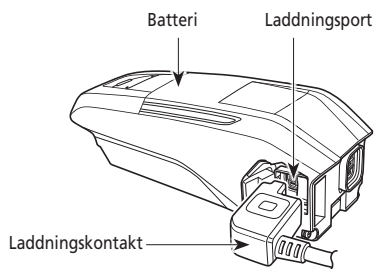

< BT-E8020 >

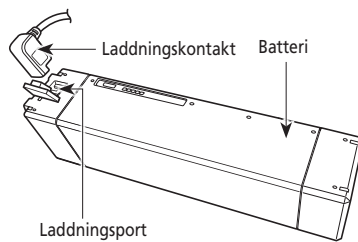

Batteriladdning när batteriet är monterat på cykeln

- Placera batteriladdaren på en stabil yta, till exempel ett golv, före laddning.
- Stabilisera cykeln så att den inte faller omkull vid laddning.

1. Anslut batteriladdarens strömkontakt till uttaget.
2. Anslut laddningskontakten i laddningsporten på batterifästet eller batteriet.

<BT-E6000/BT-E6001>

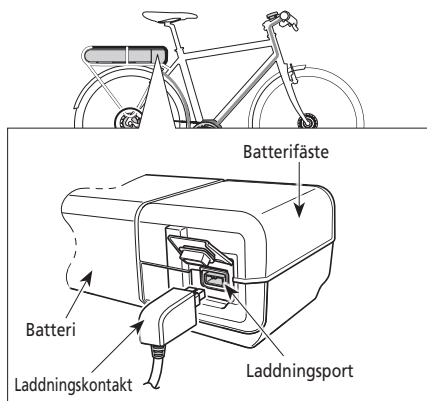

<BT-E8020>

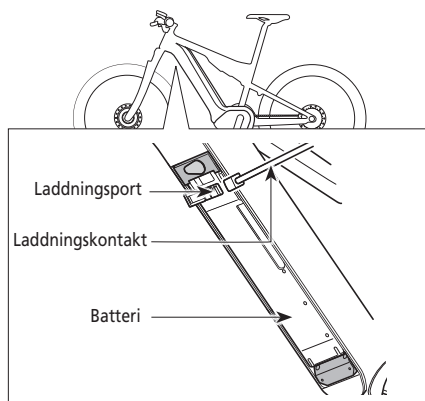

<BT-E6010/BT-E8010/BT-E8014>

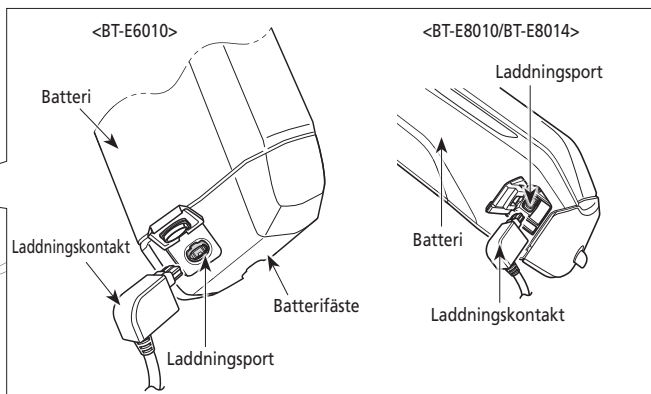

<BT-E8010/BT-E8014>

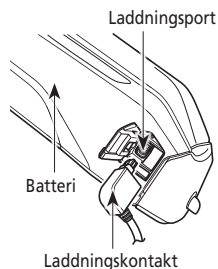

3. Stäng kåpan för laddningsporten ordentligt efter laddning.

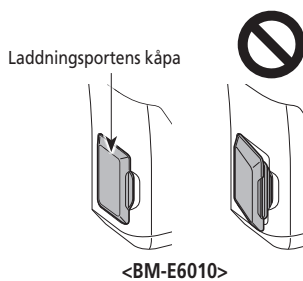
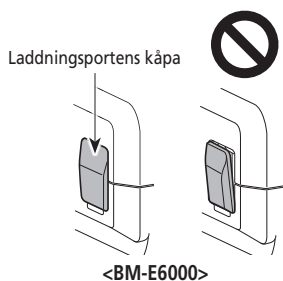

■ Laddarens LED-lampa

När laddningen har börjat lyser LED-lampan på laddaren.

●	Laddning
☀	Laddningsfel
●	Batteriet är urkopplat

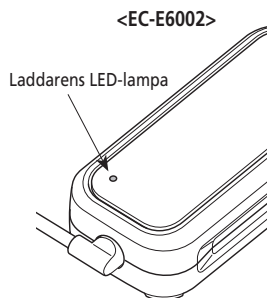
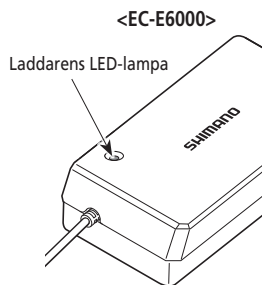

■ LED-lampa för batteri

Använd detta för att kontrollera den befintliga laddningsstatusen.

Formen på LED-lampans batteri varierar beroende på modellnumret.

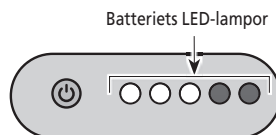

Indikation för laddningsförlopp

När batteriet laddas tänds LED-lamporna på batteriet.

Indikation*1 för LED-lampa	Batterinivå
☀ ● ● ● ●	0 % – 20 %
○ ☀ ● ● ●	21 % – 40 %
○ ○ ☀ ● ●	41 % – 60 %
○ ○ ○ ☀ ●	61 % – 80 %
○ ○ ○ ○ ☀	81 % – 99 %
○ ○ ○ ○ ○	100 %

*1 ● : Släckt ○ : Tänd ☀ : Blinkar

Batteriindikation

Den aktuella batterinivån kan kontrolleras med en tryckning på batteriets strömknapp.

Indikation*1 för LED-lampa	Batterinivå
○ ○ ○ ○ ○	100 % – 81 %
○ ○ ○ ○ ●	80 % – 61 %
○ ○ ○ ● ●	60 % – 41 %
○ ○ ● ● ●	40 % – 21 %
○ ● ● ● ●	20% – 1 %
☀ ● ● ● ●	0 % (När batteriet inte är monterat på cykeln)
● ● ● ● ●	0 % (När batteriet är monterat på cykeln) Avstängd/Nedstängning

*1 ● : Släckt ○ : Tänd ☀ : Blinkar

OBS!

När återstående batterikapacitet är låg börjar systemet stänga ner i följande ordning.

1. Strömdriven assistans (Assistansläget växlar automatiskt till [ECO] och stängs därefter ner). Växlingen till [ECO] sker tidigare om ett batteridrivet lyse är anslutet.)
2. Växling
3. Lyse

■ Hantering av batteri

Laddning kan utföras när som helst oavsett hur mycket styrka som finns kvar i batteriet, men du bör ladda batteriet tills det är fullt vid följande tillfällen. Se till att använda specialladdaren när batteriet laddas om vid dessa tillfällen.

- Batteriet är inte fulladdat vid inköpstillfället. Före cykling ska du ladda batteriet tills det är fulladdat.

Om batteriet har laddats ur helt bör du ladda det så snart som möjligt. Om du lämnar batteriet utan att ladda det kommer batteriet att försämrans.

- Om du inte kommer att använda cykeln under en längre period ska den förvaras med ca 70 % återstående batteriladdning. Se dessutom till att batteriet inte laddas ur helt genom att ladda det var 6:e månad.

■ Montera och ta ur batteriet

Batteriet är fäst till batterifästet med nyckeln.

Följande beskrivning kanske inte är tillämplig eftersom olika typer av nycklar finns tillgängliga.

Montering



FÖRSIKTIGHET!

- Håll batteriet ordentligt och var försiktig så det inte faller ur vid montering.
- Uppmärksamma det följande för att förhindra att batteriet faller ur när man cyklar på cykeln:
 - Se till att batteriet sitter ordentligt fast på batterifästet.
 - Cykla inte på cykeln med nyckeln isatt.

OBS!

Kontrollera att kåpan till laddningsporten är stängt innan du använder cykeln.

BT-E6000/BT-E6001

1. Sätt i batteriet i batterifästets skena från baksidan.
 - Skjut batteriet framåt och tryck sedan in det ordentligt.
2. Ta ur nyckeln.
 - För tillbaka nyckeln till det låsta läget och ta sedan ur nyckeln.

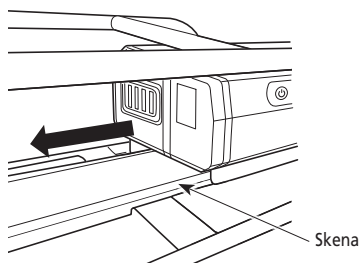

BT-E6010/BT-E8010/BT-E8014

1. Sätt i batteriet från undersidan.
 - Inpassa uttaget på batteriets undersida med batterifackets utstickande del på batterifästet.

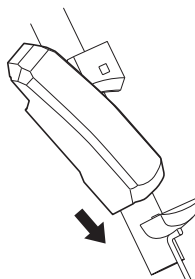

2. Skjut batteriet.

- Tryck in batteriet tills det hörs ett klick.

3. Ta ur nyckeln.

- För tillbaka nyckeln till det låsta läget och ta sedan ur nyckeln.



BT-E8020

Detta förfarande är ett exempel på att använda en ram vars batteri är avlägsnat/monterat från undersidan.

1. Sätt i batteriet från undersidan.

2. Skjut batteriet.

- Tryck in batteriet tills det hörs ett klick.

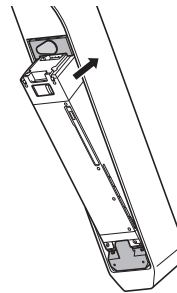



FÖRSIKTIGHET!

- Håll batteriet ordentligt och var försiktig så det inte faller vid borttagning och när det bärs.

BT-E6000/BT-E6001

Nyckelns läge påverkar inte isättning av batteriet. Det kan sättas i oavsett nyckelns läge.

1. Sätt i nyckeln.

Stäng av strömmen, sätt sedan in nyckeln i låscylindern i batterifästet.

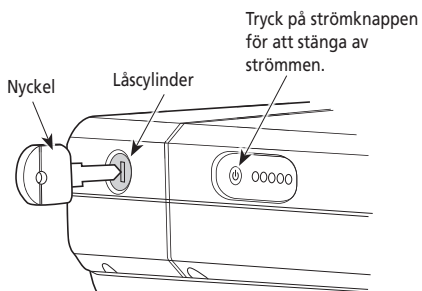

2. Vrid nyckeln tills du känner visst motstånd.

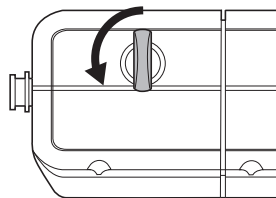

3. Ta ur batteriet försiktigt.

Det går endast att ta ur batteriet när nyckeln är i upplåst läge.



BT-E6010/BT-E8010/BT-E8014

1. Sätt in nyckeln.

Stäng av strömmen, sätt sedan in nyckeln i låscylindern i batterifästet.

<BT-E6010>

Tryck på strömknappen för att stänga av strömmen.

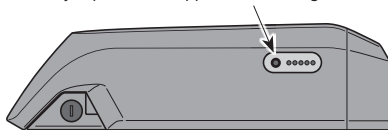

<BT-E8010/BT-E8014>

Tryck på strömknappen för att stänga av strömmen.



Nyckel

Låscylinder

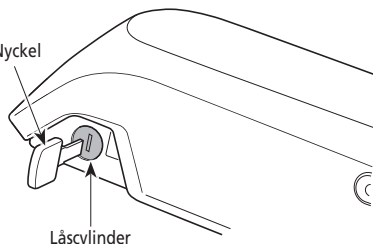

2. Vrid nyckeln tills du känner visst motstånd.

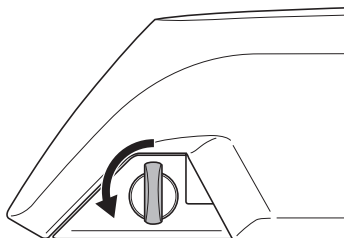

3. Ta ur batteriet

- Skjut batteriet och ta sedan ur det försiktigt.
- Det går endast att ta ur batteriet när nyckeln är i upplåst läge.

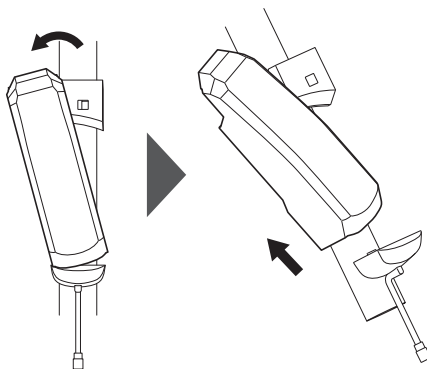

BT-E8020

- Detta förfarande är ett exempel på att använda en ram vars batteri är avlägsnat/monterat från undersidan.
- Om du använder en batterikåpa av annat fabrikat ska batterikåpan tas bort innan batteriet tas bort.

1. Öppna kåpan till nyckelhålet.

Stäng av strömmen och öppna sedan kåpan för nyckelhålet.

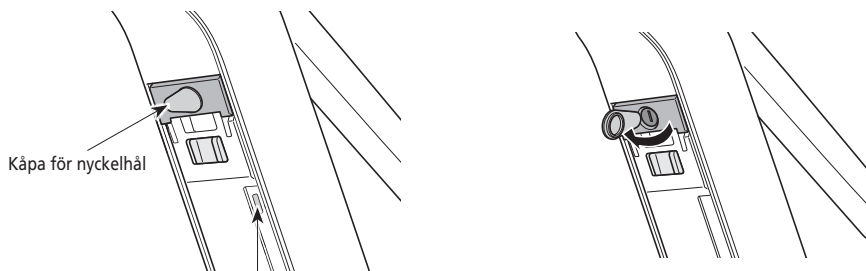

Tryck på strömknappen för att stänga av strömmen.

2. Lås upp batteriet.

- (1) Sätt in nyckeln i låscylindern i batterifästet.
- (2) Vrid nyckeln.

Batteriet är upplåst. Fjäderclips håller batteriet på plats och förhindrar det från att trilla ut.

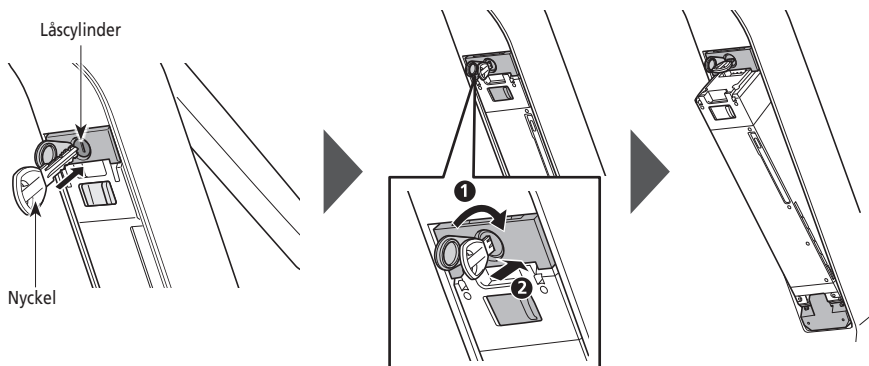

3. Ta ur batteriet.

- (1) Ta ur nyckeln och stäng sedan kåpan för nyckelhålet.
- (2) Ta ur batteriet försiktigt.

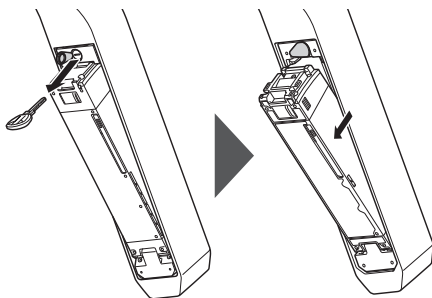

OBS!

Montera inte eller ta ur batteriet med nyckeln isatt till vänster på batterifästet eller medan nyckelhålets kåpa är öppen. Batteriet kan skadas om det kommer i kontakt med den övre delen (greppdelen) av nyckeln.

■ Montera och ta bort cykeldatorn

Cykeldatorn kan även fästas på cykeln så att den inte enkelt kan avlägsnas. Kontakta ditt inköpsställe för information.

Montering

1. Skjut cykeldatorn på fästet.
2. Sätt i cykeldatorn ordentligt tills den klickar fast på sin plats.

OBS!

Om cykeldatorn inte är ordentligt monterad kommer assistansfunktionen inte att fungera normalt.

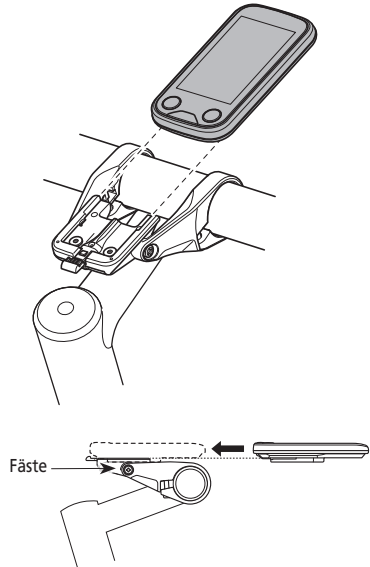

Ta bort

1. Dra ut cykeldatorn.
 - Tryck hårt på reglaget för att frigöra cykeldatorn.

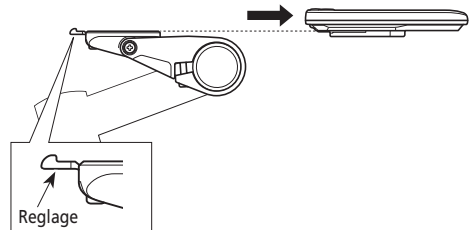

Funktion

■ Slå på/stänga av strömmen

- Strömmen kan inte slås på under laddning.
- Om cykeln har varit stilla i mer än 10 minuter stängs strömmen av automatsikt (automatisk avstängningsfunktion).

OBS!

Sätt inte foten på pedalerna när du slår PÅ/AV strömmen. Detta kan orsaka systemfel.

Slå på användning av cykeldatorn med cykeldatorn

- Om cykeldatorns inbyggda batteri är otillräckligt laddat slås det inte på.
- Cykeldatorns inbyggda batteri laddas endast när cykeldatorns skärmbild är på.

1. Håll strömknappen intryckt i 2 sekunder.

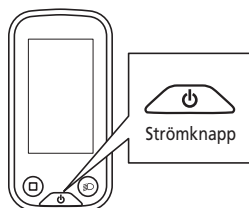

Slå på från batteriet med batteriet

Tvingad avstängning är möjlig med BT-E8010/BT-E8020 genom att hålla strömknappen intryckt i 6 sekunder.

1. Tryck på batteriets strömknapp. LED-lamporna tänds för att indikera återstående batterikapacitet.

OBS!

När strömmen slås på bör du kontrollera att batteriet sitter ordentligt fast på batterifästet.

<BT-E6000/BT-E6001>

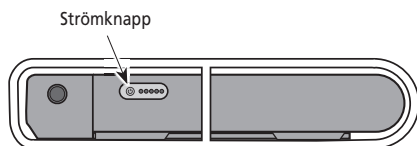

<BT-E8010/BT-E8014>

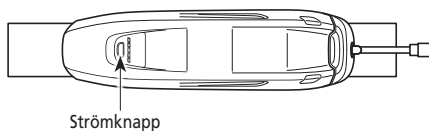

<BT-E6010>

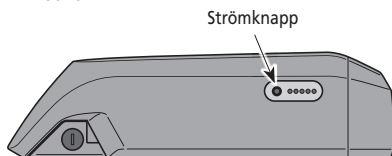

<BT-E8020>

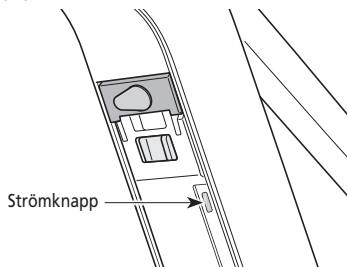

SC-E6100

När strömmen slås PÅ visas en skärm som påminner om den som visas nedan och växlar sedan till startskärmen.

Normal uppstart



För låg batterinivå



* Nivån för cykeldatorns inbyggda batteri är för låg.
Att slå PÅ strömmen med cykeldatorn ansluten till cykeln
laddar cykeldatorns inbyggda batteri.

EW-EN100

LED-lampa (utsida) slås PÅ.

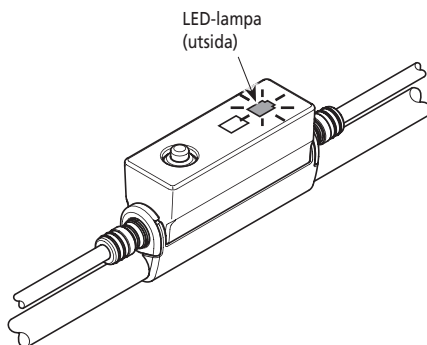

■ Normal användning

Det är möjligt att ändra tilldelade funktioner för individuella omkopplare. För information, vänd dig till återförsäljaren som du köpte produkten av.

Cykeldator (SC-E6100) och omkopplarenhet (SW-E6010)

Vänster omkopplare

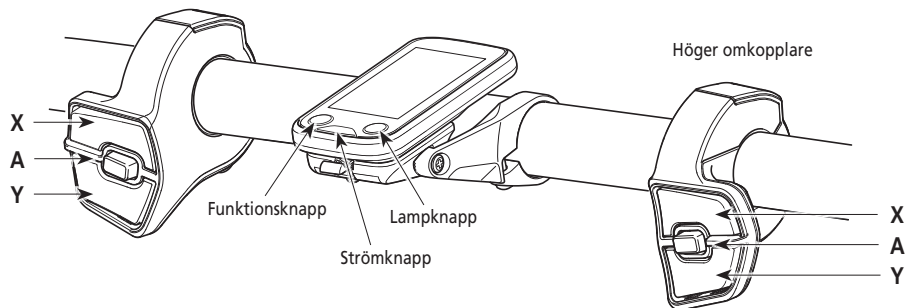

Vänster omkopplare (standard för assistans)		Höger omkopplare (standard: för elektronisk växling)	
Assistans-X	Vid cykling: öka assistans. Vid inställning: flytta pekaren för inställningsmenyn, ändra inställningar etc.	Växel-X	Vid cykling: växla för att öka pedalmotstånd.
Assistans-Y	Vid cykling: minska assistans. Vid inställning: flytta pekaren för inställningsmenyn, ändra inställningar etc.	Växel-Y	Vid cykling: växla för att minska pedalmotstånd.
Assistans-A	Vid cykling: ändra skärmen för färddata på cykeldatorn. Vid inställning: växla mellan skärmarna, bekräfta inställningar.	Växel-A	Vid cykling: växla mellan automatisk och manuell växling (för elektroniskt inbyggt växelnv).

Cykeldator (SC-E6100)			
Funktionsknapp	Vid cykling: ändra skärmen för färddata på cykeldatorn.	Lampknapp	Slå på/stänga av lampan.
	Vid inställning: växla mellan skärmarna, bekräfta inställningar.	Kraftknapp	Slår på/stänger av strömmen.

OBS!

När cykeln använder bakväxeln, se till att växla när du cyklar.

Avgreningsdon [A] (EW-EN100)

EW-EN100 används istället för cykeldatorn.

Är fäst till bromsvajerhölje eller bromsslängen och sitter nära styret.

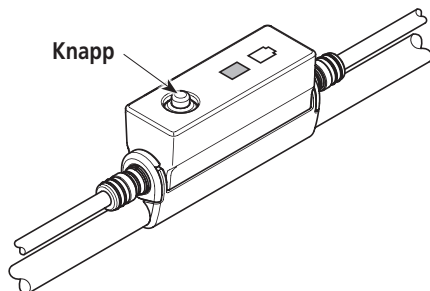

Avgreningsdon [A]

Knapp

Tryck: ändrar assistansläget varje gång du trycker.
Tryck och håll inne (cirka 2 sekunder): slår på/stänger av lampan

OBS!

- För att ändra till gångassistansläge krävs en omkopplarenhet.
- Knappen rekommenderar inte att använda denna enhet när man cyklar på cykeln. Välj ditt föredragna assistansläge innan du cyklar.
- För andra funktioner tilldelade till knappen, se "Inställning (EW-EN100)."

■ Slå på/stänga av lyset

- Om du cykel har lysen anslutna till drivenheten kan lamporna drivas från cykeldatorn eller avgreningsdon [A].
- Lyset stängs av i tillsammans med batteriet. När batteriet är avstängt är lyset avstängt.

SC-E6100

1. Tryck på lampknappen.

- Lamporna tänds.
- Tryck på knappen igen för att stänga av lamporna.

* När det batteridrivna lyset inte är anslutet och [Backlight] är inställd till [MANUAL], så kan du slå på eller stänga av cykeldatorns bakgrundsbelysning genom att trycka på lampknappen.

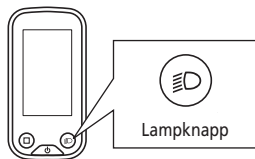

När lyset är påslaget



När lyset är avstängt



EW-EN100

Du kan inte stänga av lampan när du cyklar på cykeln.

- #### 1. Tryck och håll (cirka 2 sekunder) knappen intryckt till lamporna slås på/stängs av.
- LED-lampan (insida) blinkar grönt.

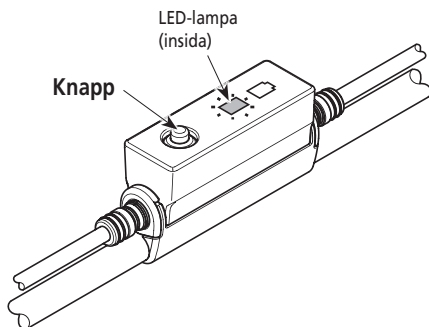

Standardstatusskärm



SC-E6100

Visar statusen för din cykel och färddata.

Växelläget visas bara när elektronisk växling används.

(A) Batteriindikator

(B) Växellägeskärm

-  Aktuellt växelläge
-  Växellägets startläge*
-  Växlingsråd

Detta meddelar dig om den rekommenderade tiden när man ska växla baserat på cyklens cyklingsförhållanden.

(C) Skärm för färddata

(D) Växlingsläge*

Visar aktuellt växlingsläge som [Auto] eller [Manual].

(E) Assistansmätare

Visar assistansnivån.

(F) Aktuellt assistansläge

(G) Nuvarande hastighet

(H) Aktuell tid

(I) Ljusikon

Indikerar att lamporna anslutna till drivenheten är tända.

(J) Bluetooth® LE-ikon

Visas när man är ansluten via Bluetooth LE

* Endast för elektronisk växling med inbyggt växelnav.

< Startskärm för SC-E6100 >

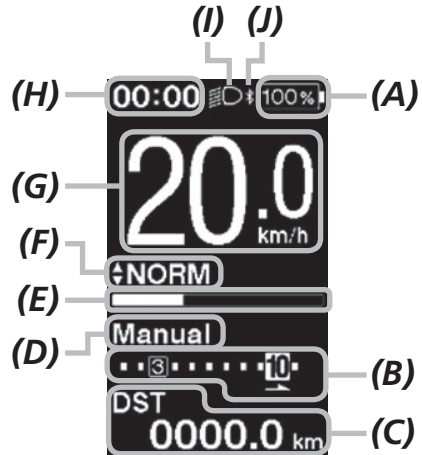

EW-EN100

LED-lampor indikerar den följande status.

- Aktuell batterinivå
- Aktuellt assistansläge

För information, "Batteriindikator" och "Ändra assistansläget".

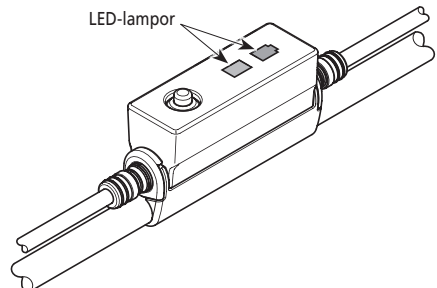



Batteriindikator

Du kan kontrollera batterinivån medan du cyklar.

SC-E6100



Batterinivån visas som en siffra och ikon.

Skärmen varierar beroende på cykeln. Du måste ansluta till E-TUBE PROJECT för att ändra detta. Kontakta din distributör för detaljer.

Skärm	Batterinivå
	100 %
↕	↕
	0 %

EW-EN100

När strömmen är på indikerar utsidan av LED-lampan batterinivån.

LED-lampa (utsida) indikation	Batterinivå
 (Tänd grön)	100 till 21 %
 (Tänd röd)	20 % eller mindre
 (blinker röd)	Endast några få kvar

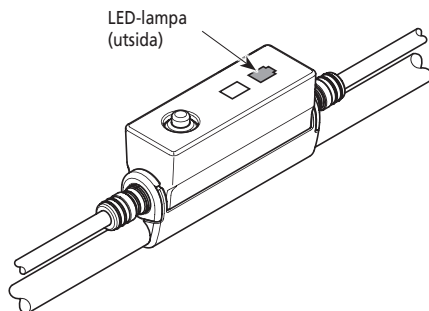

■ Ändrar assistansläget

Ändrar assistansläget med omkopplarenhet

1. Tryck på Assistans-X eller Assistans-Y.

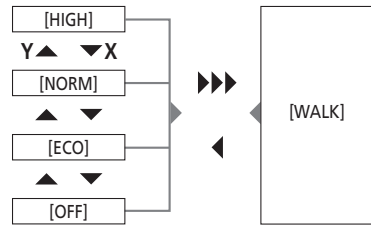
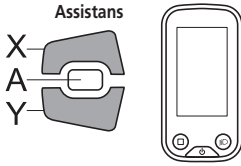

- ▶▶▶ Tryck länge på Y
- ◀ Tryck kort på X

Ändrar assistansläget med EW-EN100

1. Tryck på knappen.
Assistansläget ändras varje gång du trycker.
LED-lampan (insida) indikerar aktuellt assistansläge.

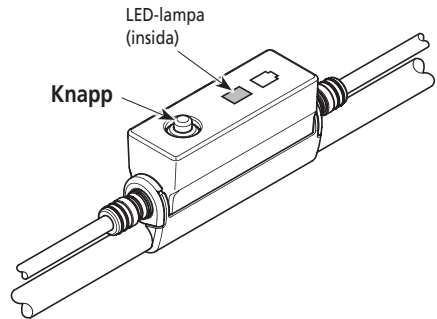
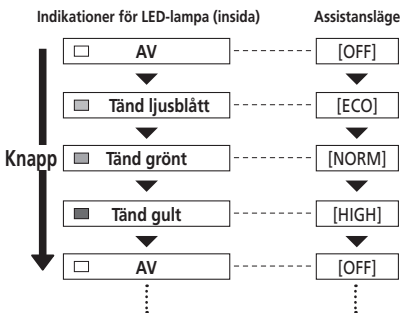

■ Gångassistsläge

- Detta läge kanske inte finns i vissa regioner.
- Funktionen för gångassists kan användas i högst 6 km/h. Assistsnivån och hastigheten varierar beroende på växeläge.

Växla till gångassistsläget

1. Tryck och håll Assistans-Y intryckt (cirka 2 sekunder) tills det följande inträffar.

SC-E6100: [WALK] visas på skärmen

EW-EN100: LED-lampa (insida) tänds blå

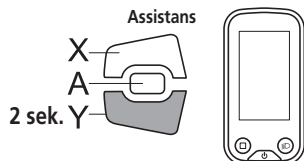

< SC-E6100 >



< EW-EN100 >

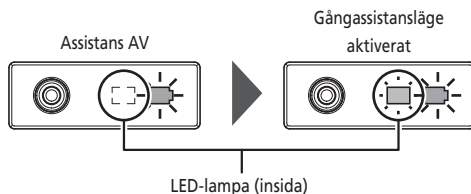

OBS!

En varningssignal hörs medan växlingen är igång om det inte är möjligt att växla till läget [WALK] eftersom den aktuella hastigheten inte är [0 km/h] eller pedalerna är belastade, etc.

Användning av funktionen gångassists

1. Medan du är i gångassistsläget, tryck och håll Assistans-Y intryckt.
 - Starta funktionen gångassists.
 - Om Assistans-Y inte fungerar på över 1 minut kommer assistsläget att ställas in till [OFF].
 - Om omkopplarenheten är ansluten till EW-EN100 blinkar LED-lampan (insida) blå när funktionen ovan utförs.
2. Håll styret och knuffa cykeln försiktigt.
3. Släpp Assistans-Y för att stoppa funktionen gångassists.
4. Tryck på knappen Assistans-X för att avsluta gångassistsläget.

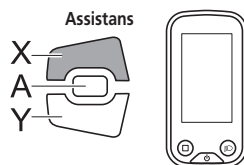
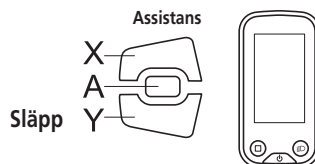
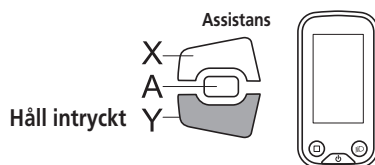

■ Växla skärmen för färddata (SC-E6100)

1. Typen av färddata som visas ändras varje gång du trycker på Assistans-A eller funktionsknappen på cykeldatorn.

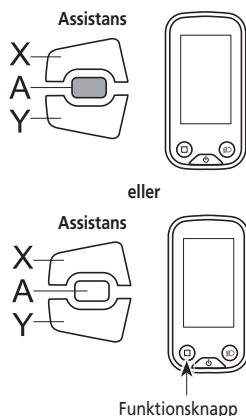

Visa objekt	Beskrivning
[DST]	Färddistans *1
[ODO]	Total distans
[RANGE]	Resbar distans *2
[RANGE]	Resbar distans för varje assistansläge *2 *3 *4
[TIME]	Resbar tid *4
[AVG]	Snitthastighet *4
[MAX]	Maximal hastighet *4
[CADENCE]	Din vevarms rotationshastighet *4

*1 När [DST] visas, tryck på Assistans-A i 2 sekunder för att återställa alla färddata.

*2 Bilder på färddistans är uppskattningar som endast ska användas som referensändamål.

*3 Denna data visas enligt följande. Växlingsläge och växelläge visas inte.

RANGE	
HIGH	61 km
NORM	77 km
ECO	97 km

*4 Tillvalsalternativ: Du kan konfigurera skärminställningarna i E-TUBE PROJECT. Detaljer finns i "Anslutning och kommunikation med enheter".

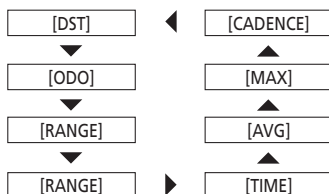

Nollställ färdstansen

Du kan nollställa färdstansen på huvudskärmen. När färdstansen är nollställd, nollställs även, [TIME] (resbar tid), [AVG] (snitthastighet), [MAX] (maximal hastighet).

1. Tryck på Assistans-A för att ändra skärmen för färddata till [DST].

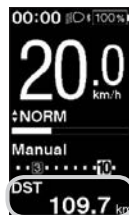
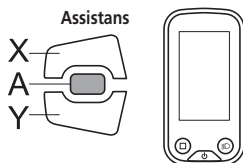

2. Tryck och håll Assistans-A tills värdet under skärmen [DST] blinkar.



3. Tryck igen på Assistans-A.

- Färddata nollställs.
- Värdet [DST] slutar blinka och skärmen återställs till startskärmen om du låter den vara orörd i 5 sekunder.

■ Ändra växlingsläge

Denna funktion är endast för elektronisk växling med inbyggt växelnav.

1. Tryck på Växel-A på startskärmen.

Varje tryckning växlar mellan [Manual] och [Auto].

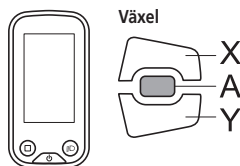

< SC-E6100 >



[Auto]	Växlar automatiskt växlar i enlighet med trycket mot pedalen.
[Manual]	Använd växlingsmekanismen manuellt för elektronisk växling.

Inställningsmeny (SC-E6100)

Öppna

1. Stoppa din cykel.
2. Tryck och håll funktionsknappen intryckt.
Släpp knappen när skärmen ändras till inställningskärmen.

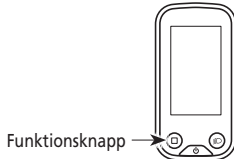

3. Välj menyalternativet.
 - (1) Tryck på Assistans-X eller Assistans-Y för att flytta markören på inställningsmenyn.
 - (2) Tryck på Assistans-A.
Skärmen ändras till det valda menyalternativet.

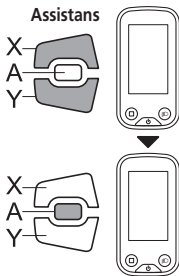

< Startskärm >



< Skärm för inställningsmeny >

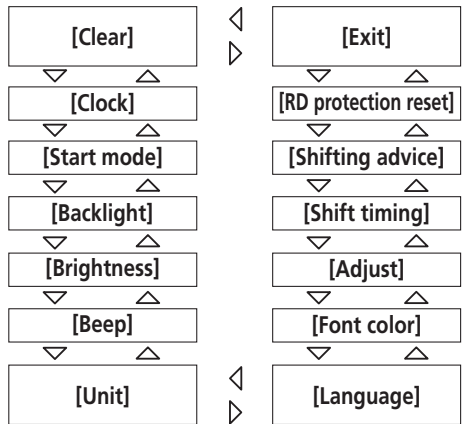

Konfigurerbara värden	Detaljer
[Clear]	Återställ färdavståndet eller inställningsvärdena.
[Clock]	Ställ in aktuell tid.
[Start mode] ^{*1}	Ställ in startväxeln.
[Backlight]	Konfigurera skärmens bakgrundsbelysningen.
[Brightness]	Ställ in skärmens ljusstyrka.
[Beep]	Slå på/stänga av ljudsignal.
[Unit]	Välj mellan km och miles.
[Language]	Ställ in skärmens språk.
[Font color]	Välj skärmens teckenfärg mellan svart och vit.
[Adjust] ^{*2}	Justering av elektronisk växlingsenhet
[Shift timing]	Justera växlingstidpunkten
[Shifting advice]	Slå på/stänga av växlingsrådet
[RD protection reset] ^{*3}	Aktivera återställning av RD-skydd
[Exit]	Återgå till huvudskärmen.

* 1 Endast för elektronisk växling med inbyggt växelnav

* 2 Endast för elektronisk växling

* 3 Endast för elektronisk växling med bakväxel

■ Rensa

Återställ färddistansen eller inställningsvärdena.

När [DST] färddistansen är nollställd, nollställs även, [TIME] (resbar tid), [AVG] (snitthastighet) och [MAX] (maximal hastighet).

1. Gå till menyn [Clear].

- (1) Öppna inställningsmenyn.
- (2) Tryck på Assistans-X eller Assistans-Y för att välja [Clear], och tryck sedan på Assistans-A.

2. Tryck på Assistans-X eller Assistans-Y för att välja vad du vill återställa.

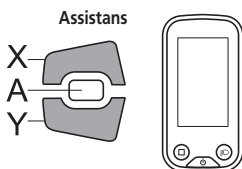

Konfigurerbara värden	Detaljer
[Exit]	Gå tillbaka till inställningsmenyn.
[DST]	Återställ färddistansen
[Default]	Återställ inställningsvärden för cykeldatorn.

Alternativ och standardvärden som återställs genom [Default] är enligt följande:

- [Backlight]: PÅ
- [Beep]: PÅ
- [Unit]: km
- [Language]: English
- [Brightness]: 3
- [Font color]: Vit

3. Tryck på Assist- A för att återställa det valda alternativet.

- * Skärmen återgår automatsikt till skärmen inställningsmenyn.

■ Klocka

Ställer in aktuell tid. Ställ först in "timme" och sedan "minut".

I stegen 2 och 4 i förfarandet nedan kan du ändra värdena snabbt genom att hålla Assistans-X eller Assistans-Y nedtryckt.

1. Gå till menyn [Clock].

- (1) Öppna inställningsmenyn.
- (2) Tryck på Assistans-X eller Assistans-Y för att välja [Clock], och tryck sedan på Assistans-A.

2. Tryck på Assistans-X eller Assistans-Y för att ändra tiden.

- Tryck på Assistans-X för att öka värdet.
- Tryck på Assistans-Y för att minska värdet.

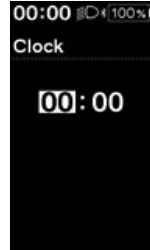
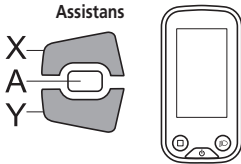

3. Tryck på Assistans-A för att bekräfta inställningen.

Markören flyttar till värdet minuter.

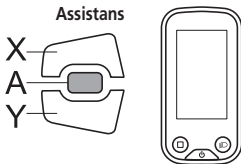

4. Tryck på Assistans-X eller Assistans-Y för att justera minutvärdet.

- Tryck på Assistans-X för att öka värdet.
- Tryck på Assistans-Y för att minska värdet.

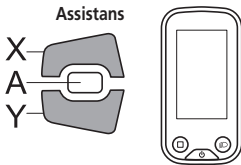

5. Tryck på Assistans-A för att bekräfta inställningen.

* Skärmen återgår automatsikt till skärmen inställningsmenyn.

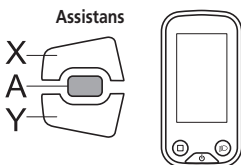

■ Startläge

Ställ in startväxeln för funktionen startläge.

Det är möjligt att ha växeln automatiskt växlad till numret inställt här när du börjar röra dig från stillastående läge.

1. Gå till menyn [Start mode].
 - (1) Öppna inställningsmenyn.
 - (2) Tryck på Assistans-X eller Assistans-Y för att välja [Clock], och tryck sedan på Assistans-A.
2. Tryck på Assistans-X eller Assistans-Y för att flytta markören till det värde du vill konfigurera.

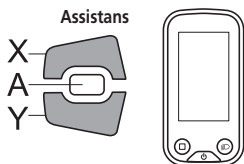

Konfigurerbara värden	Detaljer
[OFF]	Ingen inställning
[1 - 11]	1-11-växlad *

* Inställningen varierar beroende på cykelväxeln.

3. Tryck på Assistans-A för att bekräfta inställningen.
 - * Skärmen återgår automatiskt till skärmen inställningsmenyn.

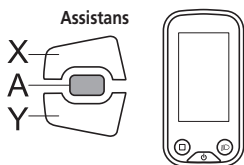

■ Bakgrundsbelysning

Konfigurera skärmens bakgrundsbelysningen.

1. Gå till menyn [Backlight].
 - (1) Öppna inställningsmenyn.
 - (2) Tryck på Assistans-X eller Assistans-Y för att välja [Backlight], och tryck sedan på Assistans-A.
2. Tryck på Assistans-X eller Assistans-Y för att flytta markören till det värde du vill konfigurera.

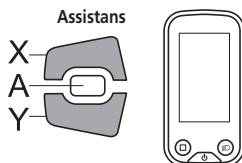

Konfigurerbara värden	Detaljer
[ON]	Alltid på
[OFF]	Alltid avstängd
[MANUAL]	Slås på och stängs av i tillsammans med det batteridrivna lyset

3. Tryck på Assistans-A för att bekräfta inställningen.
* Skärmen återgår automatsikt till skärmen inställningsmenyn.

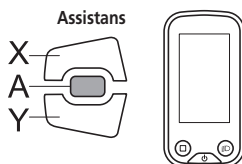

■ Ljustyrka

Ställ in skärmens ljustyrka.

1. Gå till menyn [Brightness].
 - (1) Öppna inställningsmenyn.
 - (2) Tryck på Assistans-X eller Assistans-Y för att välja [Brightness], och tryck sedan på Assistans-A.
2. Tryck på Assistans-X eller Assistans-Y för att justera ljustyrkan.

Ljustyrkan kan justeras till en av fem nivåer.

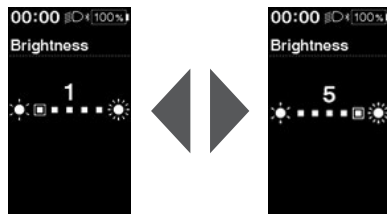
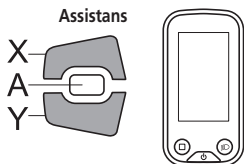

3. Tryck på Assistans-A för att bekräfta inställningen.

* Skärmen återgår automatsikt till skärmen inställningsmenyn.

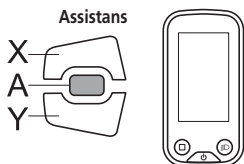

■ Ljudsignal

Slå på/stänga av ljudsignal.

Även om [Beep] är inställt på [OFF] hörs en ljudsignal om felaktigt handhavande, systemfel eller liknande har skett.

1. Gå till menyn [Beep].

- (1) Öppna inställningsmenyn.
- (2) Tryck på Assistans-X eller Assistans-Y för att välja [Beep], och tryck sedan på Assistans-A.

2. Tryck på Assistans-X eller Assistans-Y för att flytta markören till det värde du vill konfigurera.

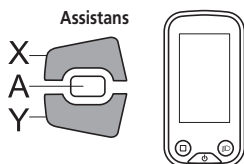

Konfigurerbara värden	Detaljer
[ON]	Aktivera ljudsignal
[OFF]	Inaktivera ljudsignal

3. Tryck på Assistans-A för att bekräfta inställningen.

* Skärmen återgår automatsikt till skärmen inställningsmenyn.

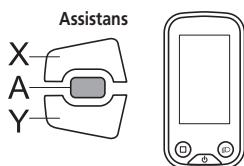

■ Enhet

Växla mellan kilometer och miles.

1. Gå till menyn [Unit].
 - (1) Öppna inställningsmenyn.
 - (2) Tryck på Assistans-X eller Assistans-Y för att välja [Unit], och tryck sedan på Assistans-A.
2. Tryck på Assistans-X eller Assistans-Y för att flytta markören till värdet som du vill konfigurera.

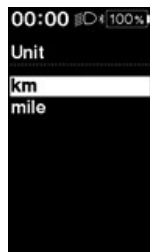
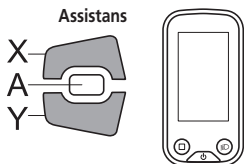

Konfigurerbara värden	Detaljer
[km]	Visas i km
[mile]	Visas i miles

3. Tryck på Assistans-A för att bekräfta inställningen.
 - * Skärmen återgår automatsikt till skärmen inställningsmenyn.

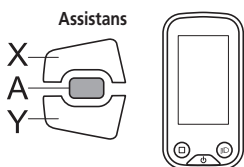

■ Språk

Ställ in skärmens språk.

1. Gå till menyn [Language].
 - (1) Öppna inställningsmenyn.
 - (2) Tryck på Assistans-X eller Assistans-Y för att välja [Language], och tryck sedan på Assistans-A.
2. Tryck på Assistans-X eller Assistans-Y för att flytta markören till värdet som du vill konfigurera.

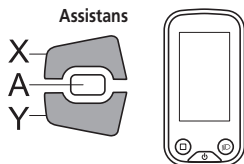

Konfigurerbara värden
[English]
[Français]
[Deutsch]
[Nederlands]
[Italiano]
[Español]

3. Tryck på Assistans-A för att bekräfta inställningen.
* Skärmen återgår automatsikt till skärmen inställningsmenyn.

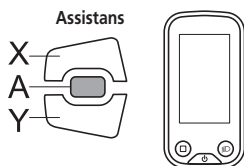

■ Typsnittsfärg

Växla teckens typsnittsfärg mellan svart och vit.

1. Gå till menyn [Font color].
 - (1) Öppna inställningsmenyn.
 - (2) Tryck på Assistans-X eller Assistans-Y för att välja [Font color], och tryck sedan på Assistans-A.
2. Tryck på Assistans-X eller Assistans-Y för att flytta markören till det värde du vill konfigurera.

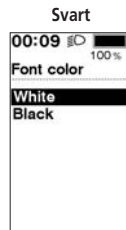
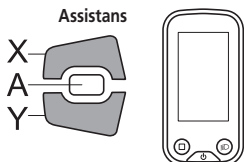

Konfigurerbara värden
[White]
[Black]

3. Tryck på Assistans-A för att bekräfta inställningen.
 - * Skärmen återgår automatsikt till skärmen inställningsmenyn.

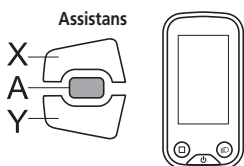

■ Justera

Kontakta inköpsstället om du behöver justera den bakre växlingsenheten.

■ Växlingstidpunkt

Justera växeltidpunkten för det automatiska växelläget.

Denna inställning används när Växlingsråd visas under manuellt växelläge.

1. Gå till menyn [Shift timing].

- (1) Öppna inställningsmenyn.
- (2) Tryck på Assistans-X eller Assistans-Y för att välja [Shift timing], och tryck sedan på Assistans-A.

2. Tryck på Assistans-X eller Assistans-Y för att justera värdena.

- Om du trycker på Assistans-X ökas värdet och justerar växlingstidpunkten så att det blir lättare att trampa.
- Om du trycker på Assistans-Y minskas värdet och justerar växlingstidpunkten så att det blir svårare att trampa.

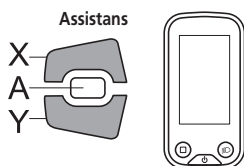

3. Tryck på Assistans-A för att bekräfta inställningen.

* Skärmen återgår automatsikt till skärmen inställningsmenyn.

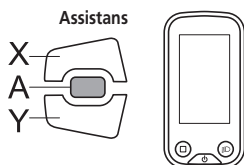

■ Växlingsråd

Slå på/stänga av funktionen växlingsråd.

Ifall [ON], meddelar detta dig om den rekommenderade tiden när man ska växla baserat på cykelns cyklingsförhållanden under manuellt växelläge.

1. Gå till menyn [Shifting advice].
 - (1) Öppna inställningsmenyn.
 - (2) Tryck på Assistans-X eller Assistans-Y för att välja [Shifting advice], och tryck sedan på Assistans-A.
2. Tryck på Assistans-X eller Assistans-Y för att flytta markören till det värde du vill konfigurera.

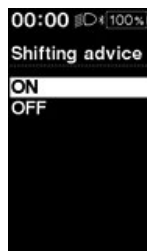
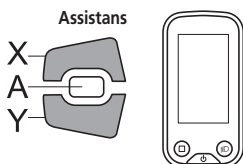

Konfigurerbara värden	Detaljer
[ON]	Aktivera funktionen växlingsråd
[OFF]	Inaktivera funktionen växlingsråd

3. Tryck på Assistans-A för att bekräfta inställningen.
* Skärmen återgår automatsikt till skärmen inställningsmenyn.

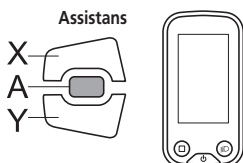

■ Återställning av RD-skydd

För att kunna skydda systemet mot fall etc., om cykeln utsätts för en kraftig stöt aktiveras "RD-skyddsfunktionen". Anslutningen mellan motorn och länken blir tillfälligt avbruten så att bakväxeln inte längre kan köras. Att utföra "RD-skyddet" återställer anslutningen mellan motorn och länken såväl som funktionen för bakväxeln.

1. Gå till meny [RD protection reset].
 - (1) Öppna inställningsmenyn.
 - (2) Tryck på Assistans-X eller Assistans-Y för att välja [RD protection reset], och tryck sedan på Assistans-A.
2. Tryck på Assistans-X eller Assistans-Y för att välja [OK].

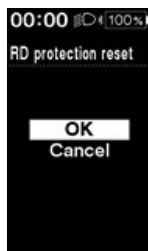
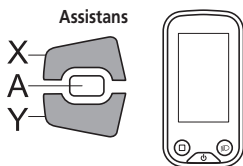

Konfigurerbara värden	Detaljer
[OK]	Utför "Återställning av RD-skydd".
[Cancel]	Avbryt och gå tillbaka till inställningsmenyn.

3. Tryck på Assist- A.

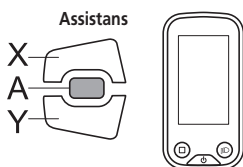

4. Roterar vevarmen.
Anslutning till motor och länken är återställd.

■ Avsluta

Återgå till huvudskärmen.

1. Öppna inställningsmenyn.
2. Tryck på Assistans-X eller Assistans-Y för att välja [Exit], och tryck sedan på Assistans-A.
* Skärmen återgår automatsikt till skärmen inställningsmenyn.

Inställningar (EW-EN100)

Inställningsfunktionen kan inte användas under cykling på cykeln.

Återställning av RD-skydd

För att kunna skydda systemet mot fall etc., om cykeln utsätts för en kraftig stöt aktiveras "RD-skyddsfunktionen". Anslutningen mellan motorn och länken blir tillfälligt avbruten så att bakväxeln inte längre kan köras.

Att utföra "RD-skyddet" återställer anslutningen mellan motorn och länken såväl som funktionen för bakväxeln.

1. Tryck och håll knappen intryckt (cirka 8 sekunder) tills LED-lampan svarar enligt vad som visas i tabellen till höger.

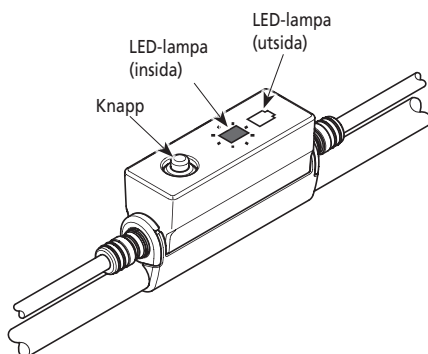

Återställning av RD-skydd.	
LED-lampa (insida)	LED-lampa (utsida)
 Blinkar rött	<input type="checkbox"/> AV

2. Roterar vevarmen.
Anslutning till motor och länken är återställd.

Justera

Du kan bara justera växlingen när du använder en elektronisk växlingsenhet.

Kontakta inköpsstället om du behöver justera växeln.

Säkerhetskopiering av drivenhetens inställning

Data som sparas i drivenheten säkerhetskopieras vanligtvis automatiskt. Om du utför följande åtgärder kommer däremot ett meddelande att visas och fråga om du vill uppdatera de säkerhetskopierade uppgifterna eller inte.

- Återmontering av cykeldatorn på en cykel med andra inställningar.
- Ändra drivenhetens inställningar för ett E-TUBE PROJECT.

Anslutning till och kommunikation med enheter

Systemet kan konfigureras och den inbyggda programvaran kan uppdateras när cykeln är ansluten till en enhet (dator/surfplatta). Du behöver ha E-TUBE PROJECT för att konfigurera SHIMANO STEPS och uppdatera den inbyggda programvaran. Ladda ner E-TUBE PROJECT från supportens webbplats (<http://e-tubeproject.shimano.com>).

Information om hur E-TUBE PROJECT monteras finns på supportens webbplats.

- Det går inte att ansluta till enheter under laddning.
- Du behöver SM-PCE1 och SM-JC40/JC41 för att ansluta SHIMANO STEPS till en PC.
- Den inbyggda programvaran kan ändras utan förvarning.

Kontakta inköpsstället vid behov.

Trådlösa funktioner

Funktioner

De senaste funktionerna kan kontrolleras genom att programvaran uppdateras via E-TUBE PROJECT. Kontakta inköpsstället angående detaljer.

ANT-anslutning

Den trådlösa enheten överför all information från cykeldatorns huvudskärmbild.

Bluetooth® LE-anslutning

E-TUBE PROJECT för smarttelefoner/surfplattor kan användas om en Bluetooth LE-anslutning har gjorts till en smarttelefon/surfplatta.

Hur man gör en anslutning

För att göra en anslutning måste enheten SC-E6100 eller EW-EN100 vara i anslutningsläget. För information om hur man växlar enheten till anslutningsläge, hänvisa till manualen för cykeldatorn.

2,4 GHz digitalt trådlöst system

Teknik som utgörs av ett digitalt trådlöst system med 2,4 GHz-frekvens är samma teknik som används för trådlös LAN-kommunikation.

I ytterst enskilda fall kan det följande och platser generera starka elektromagnetiska vågor och elektromagnetisk störning, vilket kan leda till felaktig mätning.





- I närheten av TV-apparater, datorer, radio och motorer eller när du kör bil och åker tåg.
- I närheten av järnvägsövergångar eller järnvägsspår och kring sändarstationer och radarbaser.
- Nära trådlösa datorer eller digitalt manövrerat ljus.

Specifikationer för trådlöst system

Modellnummer	SC-E6100	EW-EN100
Frekvensband	2402–2480 MHz	2402–2480 MHz
Maximal radiofrekvenseffekt	+4 dBm	+4 dBm
Version av inbyggd programvara	4.0.0	4.0.0

Felindikering via batteriets LED-lampa

Systemfel och liknande varningar indikeras med batteriets LED-lampor genom olika ljusmönster.

Typ av felindikering	Indikationsförhållande	Ljus-mönster *1	Åtgärd
Systemfel	Kommunikationsfel i cykelns system		Kontrollera att vajern inte sitter löst eller är felaktigt ansluten. Om läget inte blir bättre bör du kontakta inköpsstället.
Temperaturskydd	Om temperaturen överskrider det garanterade arbetsområdet stängs batteriets matning av.		Lägg batteriet på en sval plats utan direkt solljus tills batteriets temperatur på insidan har minskat tillräckligt. Om läget inte blir bättre bör du kontakta inköpsstället.
Misslyckad säkerhetsverifiering	Detta visas om en autentisk drivenhet inte är ansluten. Detta visas om någon vajer är urkopplad.		Anslut ett autentiskt batteri och en autentisk drivenhet. Kontrollera vajrarnas skick. Om läget inte blir bättre bör du kontakta inköpsstället.
Laddningsfel	Detta visas om ett fel inträffar under laddning.		Ta bort laddaren från batteriet och tryck på strömknappen. Om ett fel uppstår bör du kontakta en agentur.
Batterifel	Elektriskt fel inuti batteriet		Anslut laddaren till batteriet och avlägsna sedan laddaren. Tryck på strömknappen när endast batteriet är anslutet. Om ett fel uppstår när endast batteriet är anslutet bör du kontakta inköpsstället.

*1 ● : Släckt ○ : Tänd ☀ : Blinkar

■ Felmeddelanden på cykeldatorn

Varningar

Detta försvinner när ett fel har åtgärdats.

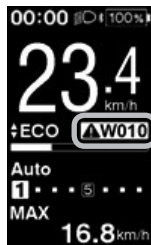

Kod	Villkor för visning	Funktionsbegränsningar när en varning visas	Åtgärd
W010	Drivenhetens temperatur är hög.	Assistansnivån kan minska.	Använd inte assistansfunktionen förrän drivenhetens temperatur har gått ned. Om läget inte blir bättre bör du kontakta inköpsstället.
W011	Färdhastigheten kan inte registreras.	Den maximala hastigheten där strömdriven assistans ges kan sjunka. (Strömdriven assistans ges upp till 25 km/h i högsta växel.)	Kontrollera att hastighetssensorn är monterad på rätt sätt. Om läget inte blir bättre bör du kontakta inköpsstället.
W030	Två eller fler assistansomkopplare är anslutna till systemet.	Växling kan inte utföras med elektroniska växlar.	Ändra assistansomkopplaren till växlingsomkopplaren, eller anslut endast en assistansomkopplare och sätt på strömmen igen. Om läget inte blir bättre bör du kontakta inköpsstället.
W032	En elektronisk växel kan ha monterats istället för en mekanisk växel.	Strömdriven assistans i läget [WALK] kan vara lägre än normalt. * Funktionen gångassistansläget kanske inte finns i vissa regioner.	Återmontera den växel som systemet är konfigurerat att stödja. Om läget inte blir bättre bör du kontakta inköpsstället.
-	Ett kommunikationsfel mellan drivenheten och motorenheten har upptäckts.	Växling kan inte utföras med elektroniska växlar.	Kontrollera att kabeln är ansluten på rätt sätt mellan drivenheten och motorenheten. Om läget inte blir bättre bör du kontakta inköpsstället.

Om ett felmeddelande visas på hela skärmen ska du följa ett av följande tillvägagångssätt för att nollställa displayen.

- Tryck på batteriets strömknapp.
- Ta bort batteriet från batterifästet.

OBS!

Om det inte hjälper att återställa batteriströmmen eller om samma problem uppstår ofta bör du kontakta inköpsstället.

<SC-E6100>



Kod	Villkor för visning	Funktionsbegränsning när ett fel visas	Åtgärd
E010	Ett systemfel har upptäckts.	Strömdriven assistans är ej tillgänglig under cykling.	Tryck på batteriets strömknapp för att aktivera den igen. Om läget inte blir bättre bör du kontakta inköpsstället.
E013	En avvikelse har upptäckts i drivenhetens inbyggda programvara.	Strömdriven assistans är ej tillgänglig under cykling.	Kontakta inköpsstället eller en cykelhandlare.
E014	Hastighetsensorn kan ha monterats på fel plats.	Strömdriven assistans är ej tillgänglig under cykling.	Kontakta inköpsstället eller en cykelhandlare.
E020	Ett kommunikationsfel mellan batteriet och drivenheten har upptäckts.	Strömdriven assistans är ej tillgänglig under cykling.	Kontrollera att vajern mellan drivenheten och batteriet är ansluten på rätt sätt. Om läget inte blir bättre bör du kontakta inköpsstället.
E021	Batteriet som är anslutet till drivenheten följer systemstandard, men stöds inte.	Strömdriven assistans är ej tillgänglig under cykling.	Kontakta inköpsstället eller en lokal cykelhandlare för assistans.
E022	Batteriet som är anslutet till drivenheten följer inte systemstandard.	Strömdriven assistans är ej tillgänglig under cykling.	Kontakta inköpsstället eller en lokal cykelhandlare för assistans.

Kod	Villkor för visning	Funktionsbegränsning när ett fel visas	Åtgärd
E030	Den monterade växelkomponenten skiljer sig från komponenten konfigurerad i systemet.	Strömdriven assistans är ej tillgänglig under cykling.	Kontakta inköpsstället eller en lokal cykelhandlare för assistans.
E033	Den aktuella inbyggda programvaran är inte kompatibel med det här systemet.	Strömdriven assistans är ej tillgänglig under cykling.	Anslut till E-TUBE PROJECT och uppdatera den inbyggda programvaran för samtliga enheter till den senaste versionen.
E043	En del av cykeldatorns inbyggda programvara kan vara skadad.	Strömdriven assistans är ej tillgänglig under cykling.	Kontakta inköpsstället eller en cykelhandlare.

■ Felindikationer (EW-EN100)

Om ett fel inträffar blinkar båda LED-lamporna för EW-EN100 snabbt och samtidigt enligt vad som visas nedan.

Indikationer för LED-lampor

Insida

Utsida

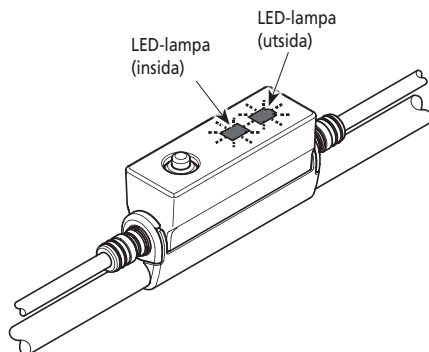
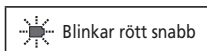
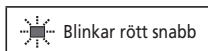

Om det ovanstående inträffar, slå omedelbart av strömmen och konsultera inköpsstället eller en cykelhandlare.

■ Felsökning

Assistansfunktion

Symptom	Möjlig orsak	Åtgärd
Ingen assistans ges.	Är batteriet tillräckligt laddat?	Kontrollera batteriladdningen. Om batteriet nästan är slut ska det laddas om.
	Cyklar du i långa backar i varmt väder eller under en längre tid med tung belastning? Batteriet kan överhettas.	Stäng av strömmen, vänta en stund och kontrollera sedan igen.
	Drivenheten (DU-E6100/DU-E6110), cykeldatorn (SC-E6100) eller assistansomkopplaren (SW-E6010) kan vara felaktigt anslutna eller så kan det vara något problem i någon av dessa komponenter.	Kontakta inköpsstället.
	Är hastigheten för hög?	Kontrollera skärmen på cykeldatorn. Ingen assistans ges vid hastigheter på 25 km/h eller högre.
Ingen assistans ges.	Trampar du?	Cykeln är ingen motorcykel och därför måste du trampa med pedalerna.
	Är assistansläget inställt till [OFF]?	Ställ in assistansläget till [HIGH]. Om du fortfarande känner att du inte får någon assistans bör du kontakta inköpsstället.
	Är systemets ström PÅ?	Om du har utfört stegen nedan och fortfarande inte märker någon assistans bör du kontakta inköpsstället. Håll strömknappen till cykeldatorn intryckt i 2 sekunder, eller tryck på batteriets strömknapp för att slå på strömmen.
Färddistans med assistans är för kort.	Färddistansen kan bli kortare beroende på landsvägförhållanden, växelposition och beroende på om lyset är på eller av.	Kontrollera batteriladdningen. Om batteriet nästan är slut ska det laddas om.
	Batteriets egenskaper blir sämre i vintrigt väder.	Detta är inget tecken på problem.
	Batteriet är en förbrukningsvara. Upprepad omladdning och längre perioder av användning kommer orsaka att batteriets prestanda försämras.	Om distansen som cykeln kan färdas på en enda laddning är väldigt kort bör du byta ut batteriet mot ett nytt.

Symptom	Möjlig orsak	Åtgärd
Det är trögt att trampa pedalerna.	Är trycket i däcken tillräckligt?	Använd en pump för mer luft.
	Är assistansläget inställt till [OFF]?	Ställ in assistansläget till [HIGH]. Om du fortfarande känner att du inte får någon assistans bör du kontakta inköpsstället.
	Batteriets laddningsnivå kan vara låg.	Efter en full laddning bör du kontrollera assistansnivån igen. Om du fortfarande känner att du inte får någon assistans bör du kontakta inköpsstället.
	Slog du på strömmen med ena foten på pedalen?	Slå på strömmen igen utan något tryck på någon pedal. Om du fortfarande känner att du inte får någon assistans bör du kontakta inköpsstället.

Batteri

Symptom	Möjlig orsak	Åtgärd
Alla fem batteriindikatorer lyser.	Versionen av den inbyggda programvaran för drivenheten kan behöva uppdateras.	Kontakta inköpsstället för att kontrollera versionen för den inbyggda programvaran.
Batteriet tappar snabbt effekt.	Batteriet kan ha nått slutet av sin livstid.	Byt till ett nytt batteri.
Batteriet kan inte laddas om.	Har batteriladdarens strömkontakt satts i ordentligt i ett eluttag?	Koppla ur och koppla sedan in laddarens strömkontakt, och upprepa sedan omladdningen. Om batteriet fortfarande inte kan laddas om bör du kontakta inköpsstället.
	Har batteriladdarens laddningskontakt satts i ordentligt i batteriet?	Koppla ur och koppla sedan in laddarens laddningskontakt och upprepa sedan omladdningen. Om batteriet fortfarande inte kan laddas om bör du kontakta inköpsstället.
	Har laddningsadaptern anslutits ordentligt till laddningskontakten eller till batteriets laddningsport?	Anslut laddningsadaptern ordentligt till laddningskontakten eller till batteriets laddningsport och ladda batteriet igen. Om batteriet fortfarande inte laddas bör du kontakta en återförsäljare.
	Är anslutningsfästet till batteriladdaren, laddningsadaptern eller batteriet smutsiga?	Torka av anslutningsfästena med en torr duk för att rengöra dem och upprepa sedan omladdningen. Om batteriet fortfarande inte kan laddas om bör du kontakta inköpsstället.
Batteriet börjar inte laddas om när laddaren är ansluten.	Batteriet kan ha nått slutet av sin livstid.	Byt till ett nytt batteri.
Batteriet och laddaren blir varma.	Batteriets eller laddarens temperatur kan komma att överskrida funktionstemperaturerna.	Sluta ladda, vänta en stund och börja sedan ladda om. Om batteriet är för varmt för att vidröra kan det vara något fel i batteriet. Kontakta inköpsstället.

Symptom	Möjlig orsak	Åtgärd
Laddaren är varm.	Om laddaren används kontinuerligt för att ladda batterier kan den bli varm.	Vänta en stund innan laddaren används igen.
LED på laddaren tänds inte.	Har batteriladdarens laddningskontakt satts i ordentligt i batteriet?	Kontrollera anslutningen och leta efter främmande föremål innan du sätter in laddningskontakten igen. Om ingen laddning påbörjas bör du kontakta inköpsstället.
	Är batteriet fulladdat?	Om batteriet är fulladdat släcks LED på batteriladdaren. Detta är dock inget driftfel. Koppla ur och koppla sedan in laddarens strömkontakt, och upprepa sedan omladdningen. Om LED på laddaren fortfarande inte tänds bör du kontakta inköpsstället.
Batteriet kan inte tas ur.		Kontakta inköpsstället.
Batteriet kan inte sättas i.		Kontakta inköpsstället.
Det kommer ut vätska från batteriet.		Kontakta inköpsstället.
En avvikande doft märks.		Sluta omedelbart att använda batteriet och kontakta inköpsstället.
Det kommer rök ur batteriet.		Sluta omedelbart att använda batteriet och kontakta inköpsstället.
Det nya batteriet fungerar inte.	Drivhetens inbyggda programvara kanske inte är kompatibel med batteriet.	Kontakta inköpsstället för att kontrollera kompatibiliteten.

Belysning

Symptom	Möjlig orsak	Åtgärd
Framlyset eller baklyset lyser inte trots att knappen har tryckts in.	Inställningarna för E-TUBE PROJECT kan vara fel.	Kontakta inköpsstället.

Cykeldator

Symptom	Möjlig orsak	Åtgärd
Cykeldatorn visar ingenting när du trycker på batteriets strömknapp.	Batteriladdningen kan vara otillräcklig.	Ladda om batteriet och slå sedan på strömmen igen.
	Är strömmen på?	Håll ner strömknappen för att slå på strömmen.
	Laddas batteriet?	Det går inte att slå på strömmen när batteriet är monterat på cykeln och laddas. Sluta laddning.
	Är cykeldatorn monterad på rätt sätt i fästet?	Montera cykeldatorn korrekt och se "Montera och ta bort cykeldatorn".
	Är elkabelkontakten korrekt ansluten?	Kontrollera att kontakten för elkabelkontakten som ansluter motorenheten till drivenheten inte är urkopplad. Om du inte är säker bör du kontakta inköpsstället.
	En komponent som systemet inte kan identifiera kan ha anslutits.	Kontakta inköpsstället.
Systemet startar inte när du håller strömknappen till cykeldatorn intryckt i 2 sekunder.	Använde du cykeldatorn i låga temperaturer eller utsatte du den för låga temperaturer under en längre tid?	Cykeldatorn kanske inte går att slå på om den har använts i eller utsatts för låga temperaturer under en längre tid. Starta den genom att trycka på strömknappen på batteriet. Om det fortfarande inte går att slå på den bör du kontakta en återförsäljare.
	Är cykeldatorn monterad på rätt sätt i fästet?	Montera cykeldatorn korrekt och se "Montera och ta bort cykeldatorn".
Växelläget visas inte.	Växelläget visas endast om den elektroniska växlingsenheten är monterad.	Kontrollera om kabelkontakten är urkopplad. Om du inte är säker bör du kontakta inköpsstället.
Kan ljudsignalen stängas av?		Ändra inställningen. Hänvisa till "Ljudsignal".
Kan bakgrundsbelysningen stängas av?		Ändra inställningen. Hänvisa till "Bakgrundsbelysning".
Inställningsmenyn kan inte öppnas när man cyklar på cykeln.	Produkten är utformad på ett sätt så att inställningsmenyn inte kan öppnas när någon cyklar på cykeln. Detta är inget tecken på någon avvikelse.	Stanna cykeln och utför sedan inställningarna.

Övrigt

Symptom	Möjlig orsak	Åtgärd
När knappen trycks in hörs två ljudsignaler, och knappen fungerar inte.	Användning av knappen har inaktiverats.	Det är inget tecken på funktionsfel.
Tre ljudsignaler.	Ett fel eller en varning uppstår.	Detta händer när en varning eller ett fel visas på cykeldatorn. Se avsnittet "Felmeddelanden på cykeldatorn" och följ anvisningarna som anges för den relevanta koden.
När ett läge för elektronisk växling används känns det som att assistansnivån blir svagare vid växling.	Detta händer för att assistansnivån justeras till en optimal nivå av datorstyrningen.	Det är inget tecken på funktionsfel.
Ljud hörs efter växling.		Kontakta inköpsstället.
Ett oljud kan höras från bakhjulet under normal cykling.	Växlingsjustering kan ha utförts felaktigt.	Mekanisk växling Justera vajerns spänning. Detaljer finns under serviceinstruktioner för växeln. Strömdriven växling Kontakta inköpsstället.
När du stannar cykeln ställs inte växlarna in i det förinställda läget som gäller i startläget.	Du har tryckt för hårt på pedalerna.	Om du trycker lätt på pedalerna blir det lättare att växla.

*** Nyckelnummer**

Numret som medföljer nyckeln behövs om du behöver köpa reservnycklar.
Skriv ned numret i den följande rutan och förvara det på en säker plats.

Nyckelnummer